



NANKAI
RIDING GEAR
COLLECTION

SPRING | SUMMER 2023

1951–2023
70TH
ANNIVERSARY





コーポレートマークをリニューアルし新たな限界へ。

昭和26年に大阪で創業し、昭和28年に南海部品株式会社を設立。本年70周年を迎えました。

私たちは「オートバイ用品といえば南海部品」と言っていただけの企業であり続けるために
つねにトップレベルを目指し、誇りを持って活動しています。

この70周年の節目は、皆様への感謝の心をもって、当社の役割を見直し実践していくための
貴重な機会だと考えております。

私たちにとってのオートバイの存在意義。それは、単なる移動手段ではなく、たくさんの出会いや
感動を与えてくれるということ。仲間や恋人、そしてさまざまな風景との接点であり、こだわりの
カスタムや、ボディに刻まれた傷までもが思い出のアルバムとして残り続けるのです。

人は年齢を重ねていくうちに「若い頃はよかった」「歳をとった」と感じてしまうものです。

しかしオートバイに乗っていると、そんな気持ちも吹き飛んでしまうことでしょう。

オートバイはいつもあなたの相棒であり、刺激的で前向きな道を見せてくれるもの。

過去に後悔はありません。オートバイのある人生。それは丁寧にメンテナンスをしたり、
情熱を込めてカスタマイズすることに向き合うことであり、その人自身が成長していくことに
繋がっていると私たちは信じています。あなたの人生が成功や失敗を繰り返して成長するように、
オートバイにもさまざまな経験をさせ、成長させて欲しい。

南海部品はあなたのオートバイへの想いに応え、お役に立てる存在になることを願っています。

STAR

NANKAI ★ PRODUCT SERIES

SPORTS | TOURING | ALL ROUND | RACING

NANKAIが新たにプロデュースするSTARシリーズ発動。

スターシリーズはシリーズごとにそのニーズにあった機能・特長をNANKAIが培った技術でフィードバックして開発した、南海部品株式会社が展開するオリジナル商品シリーズです。共通する複数の分野をユーザーがより効率的に選択することが可能になります。また、シリーズごとの思いを重ね「S」「T」「A」「R」STAR(星)バイク業界の一番星を目指すという思いを込め、新たにNANKAIがプロデュースいたします。



サーキット走行からストリートまで
ハイスぺック化が進むマシンを
操るための機能性・安全性を両立



さまざまなツーリングシーンでライダーと共に
進化し続けるNANKAIのライディングギア。
様変わりする環境に対応できる
品質・性能を自信をもって提供



ジャンルを超え、
あらゆるライディングシーンに馴染む
スタンダードライン。「誰にでも」
安心して使用できる信頼と機能を提供



国内外問わず名だたるレーシングライダーを
サポートしてきたNANKAIだからこそできる安心と信頼。
プロライダーからフィードバックされた技術をここに



RIDING JACKET

RELAXATION | PROTECTION

A trip looking for the real things. Wanna catch the scenery touches me. Could be cities, suburbs, roads or mountains. What does a jacket mean to a rider? What does quality mean to a rider? Design works and function influences the design. Wanna look at only awesome scenery to meet the real things. My own jackets, my only ones. Nanka's original riding jackets.



NEW MODEL
NANKAI ALL ROUND PRODUCT

Tシャツの上にもう1枚。使いやすさ抜群のデイリーユースジャケット。

SDW-4145 スーパーライトメッシュジャケット

¥9,900 [税込]

カラー レッド/ブラック (RDBK)、ネイビー/ブラック (NVBK)、シルバー/ブラック (SVBK)、ガンメタ/ブラック (GMBK)、ホワイトカモ (WHCM)、グレーカモ (GYCM)

サイズ [メンズ]M. L. LL. XL. XXL [レディース]WS. WM. WL
[表地]ポリエステル100% [裏地]ポリエステル100%

プロテクターは標準装備しておりません。

OPTION PROTECTOR オプションプロテクター装着可能
TW1530S/TW3530E/TW5515/TW13030H
SDP-YFS001/SDP-YFE001/SDP-YFC001/SDP-YFB001



- オプション対応にて肩・肘・背中・胸にはソフトメッシュプロテクター又はCE規格Level1ソフトプロテクターを装着可能。
- 着やすさと携行性、ロープライスを誇る人気定番モデル。
- インナー生地には消臭機能追加で夏場も安心。
- レディース専用サイズとしてWS、WM、WLを設定。



NEW MODEL

Tシャツの上にもう1枚。複数のポケット装備で便利に使えるメッシュベスト。

SDW-4146 スーパーライトメッシュベスト

¥9,350 [税込]

カラー シルバー/ブラック (SVBK)、ガンメタ/ブラック (GMBK)、ホワイトカモ (WHCM)、グレーカモ (GYCM)

サイズ [メンズ]M. L. LL. XL
[表地]ポリエステル100% [裏地]ポリエステル100%

プロテクターは標準装備しておりません。

OPTION PROTECTOR オプションプロテクター装着可能
TW5515/TW13030H SDP-YFC001/SDP-YFB001



- オプション対応にて背中・胸にはソフトメッシュプロテクター又はCE規格Level1ソフトプロテクターを装着可能。
- インナー生地には消臭機能追加で夏場も安心。
- バイクジャケットと重ね着したりと使い方は自由。





マットな質感とシャツ襟のモダンマッチ。

RDJ-32 レザージャケット
¥54,780[税込]

カラー ブラック
サイズ M. L. LL. XL. MB. LB. LLB. XLB
[表地] 牛革 [裏地] ポリエステル

- シャツ襟シングルのシンプルなスタイルをプロテクターで武装。
- 肩後ろから脇にかけてのアクションプリーツは、ライディング時の背中の中突っ張り感を軽減し、運動性が向上。
- ウエスト横のアジャストベルトでフィット感を調節できる。
- 肩・肘にCEソフトプロテクター、背中・胸にソフトプロテクターを装着。



ライダーの基本、ダブルタイプ。

RDJ-31 ウィンテージレザージャケット
¥50,600[税込]

カラー ブラック
サイズ M. L. LL. XL. MB. LB. LLB. XLB
[表地] 牛革 [裏地] ポリエステル [ライナー] ポリエステル(着脱タイプ)

- 定番のダブルライダースタイルを継承しリニューアル。
- 肩後ろから脇にかけてのアクションプリーツは、ライディング時の背中の中突っ張り感を軽減し、運動性が向上。
- 背中部は継ぎ目のない一枚革を使用し、転倒時の裂けや傷みを防止。ネームやイラストなどの後加工も行いやすい。
- 着脱式のポリエステルライナーを装備して、オールシーズンに対応。



レザージャケットの原点モデル。

RDJ-30 シングルライダーレザージャケット
¥57,200[税込]

カラー ブラック
サイズ M. L. LL. XL. MB. LB. LLB. XLB
[表地] 牛革 [裏地] ポリエステル [ライナー] ポリエステル(着脱タイプ)

- シンプルなシングルスタイルを継承しリニューアル。
- 肩後ろから脇にかけてのアクションプリーツは、ライディング時の背中の中突っ張り感を軽減し、運動性が向上。
- 背中部は継ぎ目のない一枚革を使用し、転倒時の裂けや傷みを防止。ネームやイラストなどの後加工も行いやすい。
- ウエスト横のアジャストベルトでフィット感を調節できる。
- 着脱式のポリエステルライナーを装備して、オールシーズンに対応。



RDJ-35 レザージャケット
¥52,800[税込]

カラー ブラック
サイズ M. L. LL. XL. MB. LB. LLB. XLB
[表地] 牛革 [裏地] ポリエステル

- シンプルなシングルスタイルのレザーライダー。
- 肩後ろから脇にかけてのアクションプリーツは、ライディング時の背中の中突っ張り感を軽減し、運動性が向上。
- 背中部は継ぎ目のない一枚革を使用し、転倒時の裂けや傷みを防止。ネームやイラストなどの後加工も行いやすい。
- 肩・肘にCEソフトプロテクター、背中・胸にソフトプロテクターを装着。



品よくクールなレディースモデル。

RDJ-33 レディースレザージャケット
¥46,200[税込]

カラー ブラック サイズ S. M. L.
[表地] 牛革 [裏地] ポリエステル

- 定番のダブルライダースタイルを継承しリニューアル。
- 肩後ろから脇にかけてのアクションプリーツは、ライディング時の背中の中突っ張り感を軽減し、運動性が向上。
- ウエスト横のアジャストベルトでフィット感を調節できる。
- 女性ならではのボディラインにフィットするよう、アレンジしたスタイル。



レーサースタイルを着やすくアレンジ。

RDJ-34 エアレザージャケット
¥57,200[税込]

カラー A ブラック/レッド B ブラック/グレー
サイズ M. L. LL. XL
[表地] 牛革 [裏地] ポリエステル
[ライナー] ポリエステル(着脱タイプ)

- レーサースタイルのシングルレザーライダー。
- 肩後ろから脇にかけてのシャーリング加工は、ライディング時の背中の中突っ張り感を軽減し、運動性が向上。
- 肩前からヒジにかけてのオペロニットで運動性が向上。
- 背中にはエアロパッドを装着し、安全性を向上。
- 肩・肘にCEソフトプロテクター、背中・胸にソフトプロテクターを装着。着脱式のポリエステルライナーを装備して、オールシーズンに対応。



レーサースタイルを着やすくアレンジ。

RDP-10 レザーパンツ
¥43,780[税込]

カラー A ブラック/レッド B ブラック/グレー
サイズ M. L. LL. XL
[表地] 牛革 [裏地] ポリエステル

- オプションにてNSP-06 SORAMAME2/バンクセンサー(¥4,070)、NSP-07 SORAMAME3/バンクセンサー(¥6,050)を取り付け可能なレーシングスタイルのレザーパンツ。
- 膝と腰のシャーリング加工でライディングポジションに合わせ突っ張り感を軽減し、運動性が向上。

OPTION PROTECTOR オプションバンクセンサー装備可能
NSP-06/NSP-07



LEATHER WEAR

A style that has been handed down to the present day as a formal dress for riding an iron horse. Equipped with supple mobility and functionality in a wild atmosphere.



ジーンズスタイルで気軽にフィット、タウンユースにも。

TR-913 ストレートレザーラックス
¥44,000[税込]

カラー ブラック
サイズ [メンズ] M. L. LL. XL. MB. LB. LLB. XLB.
[レディース] WS. WM. WL.
[表地] 牛革 [裏地] ポリエステル100%

- フロント側には足首まで1枚革を贅沢に使用し強度も抜群
- しなやかで柔らかいソフトレザーで履き心地も抜群



CE Level2プロテクターを内装したレザーパンツ

TR-914 ツーリングレザーパンツ
¥49,500[税込]

カラー ブラック
サイズ M. L. LL. XL. MB. LB. LLB. XLB.
[表地] 牛革 [裏地] ポリエステル100%

- ヒップ再度とスネにはウレタンパッド、膝にはCE Level2プロテクターを内装して万が一のアクシデントに対応
- 後ろ腰には縦横にシャーリング、サイドの腰には伸縮素材を装備してウエスト周りをフィット





SDW-3048 ¥3,960 [税込]
テクノライダー-COOL NEO
インナーシャツ

カラー A ブラック/ブルー B ブラック/グレー
サイズ [メンズ]M . L . LL . XL [レディース]WM . WL
[素材]ナイロン88%・ポリウレタン12%
[切替メッシュ]ポリエステル80%・ポリウレタン20%
• 接触冷感機能 • UVカット • 抗菌防臭
• 全方向伸縮マルチストレッチ

SDW-3049 ¥3,960 [税込]
テクノライダー-COOL NEO
インナーパンツ

カラー A ブラック/ブルー B ブラック/グレー
サイズ [メンズ]M . L . LL . XL [レディース]WM . WL
[素材]ナイロン88%・ポリウレタン12%
[切替メッシュ]ポリエステル80%・ポリウレタン20%
• 接触冷感機能 • UVカット • 抗菌防臭
• 全方向伸縮マルチストレッチ



SDW-3061 ¥2,200 [税込]
テクノライダー-COOLインナーキャップ

カラー ブラック/ブルー(BKBL)
サイズ フリー
[表地] メッシュ(ポリエステル90%・ポリウレタン10%)
2WAY(ナイロン88%・ポリウレタン12%)
• 吸水速乾 • 接触冷感 • 抗菌防臭 • 伸縮性

TECHNO RIDER

クールでドライなコンディションを保ち続ける
テクノライダーシリーズ。

Wanna go out for a trip, hot or cold weather.
Wanna ride comfortably under any situations.
Every experienced riders would think like that. But how?
The answer is under shirts & pants.
Nanki's under shirts & pants have many functions to
make riders feel so comfortably.
Cool and dry, warm and comfort.
Let's get on a bike and start your engine.



SDW-3053
テクノライダー-COOL
メッシュアームカバー

カラー A ブラック/ブルー
サイズ S . M . L (Sサイズはレディース兼用)
[表地] メッシュ(ポリエステル90%・ポリウレタン10%)
• 吸水速乾 • 接触冷感 • 伸縮性

SDW-3054
テクノライダー-COOL
アームカバー

カラー A ブラック/ブルー
サイズ S . M . L (Sサイズはレディース兼用)
[表地] メッシュ(ポリエステル90%・ポリウレタン10%)
2WAY(ナイロン88%・ポリウレタン12%)
• 吸水速乾 • 接触冷感 • 抗菌防臭 • 伸縮性



SDW-3050
テクノライダー-COOL NEO
インナーシャツエンボス

カラー A ブラック/レッド
サイズ [メンズ]M . L . LL . XL [レディース]WM . WL
[素材]ナイロン88%・ポリウレタン12%
[切替メッシュ]ポリエステル80%・ポリウレタン20%
• エンボス調生地を使用することでサラサラ感がアップ。
• 接触冷感機能 • UVカット • 抗菌防臭
• 全方向伸縮マルチストレッチ



SDW-3051
テクノライダー-COOL NEO
インナーパンツエンボス

カラー A ブラック/レッド
サイズ [メンズ]M . L . LL . XL [レディース]WM . WL
[素材]ナイロン88%・ポリウレタン12%
[切替メッシュ]ポリエステル80%・ポリウレタン20%
• エンボス調生地を使用することでサラサラ感がアップ。
• 接触冷感機能 • UVカット • 抗菌防臭
• 全方向伸縮マルチストレッチ



装飾を省きシンプルに風を止める。

SDW-3047
ポケットダブル
防風インナージャケット

カラー ブラック
サイズ S . M . L . LL . XL . XXL
[素材] ポリエステル100%
• メッシュジャケットの内側に重ねて着れば、
風による体温の低下を効果的に防げる。
• 持ち運び易い便利なポケットダブル仕様。

TECHNO RIDER PROTECTOR SERIES



SDW-3062 ※SサイズはSDP-EK002
テクノライダー エルボー
ソフトプロテクターCEレベル2

カラー A ブラック/レッド
サイズ S . M . L (Sサイズはレディース兼用)
[表地] メッシュ(ポリエステル90%・ポリウレタン10%)
2WAY(ナイロン88%・ポリウレタン12%)
• 肌に直接つけるエルボープロテクター。
• CEレベル2規格のプロテクターを使用。
• Sサイズはレディース兼用。
• 吸水速乾 • 接触冷感 • 抗菌防臭 • 伸縮性



SDW-3056
テクノライダー エルボー
ハードプロテクターCE

カラー A ブラック/レッド
サイズ M . L
[表地] メッシュ(ポリエステル90%・ポリウレタン10%)
2WAY(ナイロン88%・ポリウレタン12%)
• 肌に直接つけるエルボープロテクター。
• CEレベル1規格のプロテクターを使用。
• 吸水速乾 • 接触冷感 • 抗菌防臭 • 伸縮性



QUICKDRY
テックドライ

吸水速乾&接触冷感!
クールでドライなプロテクターインナー。

SDW-3059

プロテクターインナージャケット

¥14,850 [税込]
カラー A ブラック/レッド B ブラック/グレー
サイズ [メンズ]M . L . LL . XL [レディース]WM . WL (Aカラーのみ)
[素材] ポリエステル・ポリウレタン
[パット] 特殊オレフィン発泡体

• 汗を素早く吸収し拡散。汗をかいてもさらさらドライ。
• 臭いを徹底分解し、臭いの元から徹底消臭
• 抗ウイルス加工 (耐日本繊維製品品質技術センター
※抗菌作用のあるものではありません)
• 肩・肘・背中・胸部に衝撃吸収に優れた特殊オレフィン
発泡体プロテクターを装備。
• 立体加工でストレッチ性に優れた為、身体の動きに追従。
ストレスフリーを実現。



SDW-3064
テクノライダー ニー
ソフトプロテクターCEレベル2

カラー A ブラック/レッド
サイズ S . M . L (Sサイズはレディース兼用)
[表地] メッシュ(ポリエステル90%・ポリウレタン10%)
2WAY(ナイロン88%・ポリウレタン12%)
• 肌に直接つけるニープロテクター。
• CEレベル2規格のプロテクターを使用。
• Sサイズはレディース兼用。
• 吸水速乾 • 接触冷感 • 抗菌防臭 • 伸縮性



SDW-3058
テクノライダー ニー
ハードプロテクターCE

カラー A ブラック/レッド
サイズ M . L
[表地] メッシュ(ポリエステル90%・ポリウレタン10%)
2WAY(ナイロン88%・ポリウレタン12%)
• 肌に直接つけるニープロテクター。
• CEレベル1規格のプロテクターを使用。
• 吸水速乾 • 接触冷感 • 抗菌防臭 • 伸縮性



上半身をまとめて保護

SDW-4135

メッシュストレッチ
プロテクターインナー ¥16,280 [税込]

カラー A ブラック
サイズ M-L . LL-XL [レディース]F
素 材 メッシュ(ポリエステル90%・ポリウレタン10%)

• 肩・肘・背中にはCE規格レベル2、胸はCE規格レベル1の
ソフトプロテクターを標準装備。
• プロテクターの無い一般ジャケットと重ね着して
安全性の向上をはかるインナージャケット。
• レディースフリー設定あり。
• 吸水速乾 • 接触冷感 • 伸縮性

柔軟性に優れたCE規格プロテクターを肩、肘、背中、胸に装備。ジャケット生地は吸水速乾性の
ストレッチメッシュ素材を採用。どんな姿勢をとってもしっかりフィットするインナージャケット。
ライダーを突然のアクシデントから守るボディ装着型インナープロテクター。

標準装備プロテクター



MEN&LADY共通
SDP-S004 HEX PRO S ショルダープロテクター-CE Level 2
SDP-S005 HEX S ショルダープロテクター-CE LADY Level 2
SDP-YFC001 HILON チェストプロテクター-CE Level 1

MEN
SDP-EK005 HEX PRO エルボープロテクター-CE Level 2
SDP-EK002 HEX EK エルボープロテクター-CE LADY Level 2

LADY
SDP-B004 IMPACT CORE PRO B バックプロテクター-CE Level 2
SDP-B003 IMPACT CORE PRO B バックプロテクター-CE LADY Level 2



QUICKDRY
テックドライ

吸水速乾&接触冷感!
クールでドライなプロテクターインナー

SDW-3060

プロテクターインナーパンツ

¥12,650 [税込]
カラー A ブラック/レッド B ブラック/グレー
サイズ [メンズ]M . L . LL . XL [レディース]WM . WL (Aカラーのみ)
[素材] ポリエステル・ポリウレタン
[パット] 特殊オレフィン発泡体

• 汗を素早く吸収し拡散。汗をかいてもさらさらドライ。
• 臭いを徹底分解し、臭いの元から徹底消臭
• 抗ウイルス加工 (耐日本繊維製品品質技術センター
※抗菌作用のあるものではありません)
• 肩・肘・背中・胸部に衝撃吸収に優れた特殊オレフィン
発泡体プロテクターを装備。
• 立体加工でストレッチ性に優れた為、身体の動きに追従。
ストレスフリーを実現。

I AM A
SAFETY
RIDER.

BACK PROTECTOR

ELBOW PROTECTOR

SHOULDER PROTECTOR

CHEST PROTECTOR

KNEE PROTECTOR



NANKAI PROTECTOR



南海部品ではこれまでに培った安全へのこだわりをその身に装備するプロテクターに技術を蓄積。多くのライダーが安全にバイクライフを楽しめるよう南海部品は取り組んで参ります。

安心して安全な素材の開発や着けてなお動きやすい形状など新ステージに進化したナンカイCE認証プロテクター

CE規格とはヨーロッパ(EC加盟国)地域で販売される指定製品に貼付を義務づけられている安全マークです。プロテクターにおけるCE規格はその保護部位によって3つのカテゴリに分類され、欧州統一基準(EN規格)に基づいた試験を経て認証されます。その試験は約2.5kgの重りを2mの高さから落下させた場合にプロテクターを通して体に伝わる力を測るというもので、試験に合格したプロテクターはその衝撃吸収度合いによってレベル1、レベル2に分類されます。



BIO-ELASTAN バイオエラストン

身体にフィットしやすい柔らか素材ライダーへの負担を軽減すると共に、あらゆる衝撃をソフトに吸収します。

バイオエラストンは実際のライダーと理化学実験、そしてドイツCE衝撃試験機関と共同で数年間の研究の末に開発された素材であり、人体に無害なポリウレタンエーテル系の素材とメモリアフォームの素材をミックスして作られたもっとも進化したプロテクターの素材です。



Honeycomb Protection System ハニカムプロテクションシステム

六角形シェル構造が衝撃を吸収し分散させる。

HPS(Honeycomb Protection System)は衝撃保護テストを介して特許を受けたPOWERTECTOR社の技術です。HPSは六角形シェル構造のプラスチック素材と熱形成バイオPEフォームで構成されています。HPSは軽量・柔軟な素材で生産され高い運動性を発揮できる仕組みです。

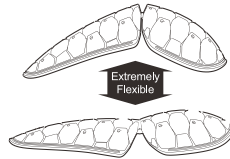

Hilon ヒロン

軽量かつ安全。衝撃を瞬時に吸収する独自素材。

HilonとはYF PROTECTOR社が独自開発した衝撃吸収材です。Hilonに衝撃が加わった瞬間分子が集結し衝撃を吸収します。

NSP-06 レーシングスライディングパッド"soramame2"

¥4,070 [税込]

カラー:ブラック サイズ:フリー

[素材] 特殊硬質ウレタン樹脂エラストマー

・トップライダーによる度重なるテストと、実戦の結果を基に商品化

・コーナーでの接地感も非常に良く、スムーズなコーナーリングが可能



NSP-07 レーシングスライディングパッド"soramame3"

¥6,050 [税込]

カラー:ブラック サイズ:フリー

[素材] 特殊硬質ウレタン樹脂エラストマー

・トップライダーによる度重なるテストと、実戦の結果を基に商品化

・コーナーでの接地感も非常に良く、スムーズなコーナーリングが可能

レーシングスーツからストリートジャケットまで使用可能なワンピースタイプチェストプロテクター！セパレートタイプのCEプロテクターをカーボンデザインの高強度と耐久性に優れたプロテクターケースに収納することでワンピースタイプに！

SDP-C005 AIR-TEC DC チェストプロテクターシールド(ワンピースタイプ)

¥6,380 [税込] CE Level 2 EN1621-3

・面ファスナーによる着脱で汎用性に優れる。・ファスナー開閉によりプロテクターを出し入れ可能。



CHEST



SDP-C004 AIRTEC DC
チェストプロテクター
¥2,200 [税込]



※CE規格対象外
SDP-C001 RAPTOR C
チェストプロテクター
¥1,760 [税込]



SDP-C002 HEXA ハニカムD
セパレートチェストプロテクター-CE
¥4,950 [税込]



SDP-C003 HEXA
チェストプロテクター-CE
¥8,250 [税込]

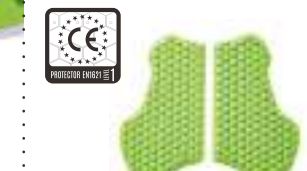

SDP-YFC001 HILON
チェストプロテクター
¥2,750 [税込]

SHOULDER



SDP-S006
AIRTEC S ショルダー
プロテクター-CE
¥1,980 [税込]



SDP-S001
HEX S ショルダー
プロテクター-CE
¥1,760 [税込]



SDP-S002
HEX S ショルダー
プロテクター-CE
LADY ¥1,760 [税込]



SDP-S003
HEXA S ショルダー
プロテクター-CE
¥2,090 [税込]



SDP-S004
HEX PRO S
ショルダープロテクター
CE Level 2 ¥1,980 [税込]



SDP-S005
HEX PRO S
ショルダープロテクター
CE Level 2 LADY ¥1,980 [税込]



SDP-YFS001
ショルダー
プロテクター-CE
¥1,870 [税込]

ELBOW&KNEE



SDP-EK006
AIRTEC EK
エルボー&ニープロテクター-CE
¥1,980 [税込] ※ニープロテクター兼用



SDP-EK001
HEX EK
エルボー&ニープロテクター-CE
¥1,870 [税込] ※ニープロテクター兼用



SDP-EK003
HEXA EK
エルボープロテクター-CE
¥2,200 [税込] ※ニープロテクター兼用



SDP-EK002
HEX EK
エルボー&ニープロテクター-CE
CE Level 2 ¥1,980 [税込]



SDP-EK005
HEX PRO
エルボー&ニープロテクター
CE Level 2 ¥1,980 [税込]



SDP-EK004
HEXA EK
エルボー&ニープロテクター-CE
¥4,620 [税込]



SDP-YFE001
エルボー&ニー
プロテクター-CE
¥1,870 [税込]

BACK



SDP-B001
IMPACT CORE B
バックプロテクター-CE
LADY ¥2,750 [税込]



SDP-B002
IMPACT CORE B
バックプロテクター-CE
¥3,080 [税込]



SDP-B003
IMPACT CORE PRO B
バックプロテクター-CE Level 2
LADY ¥3,080 [税込]



SDP-B004
IMPACT CORE PRO B
バックプロテクター-CE Level 2
¥3,300 [税込]



SDP-YFB001
バックプロテクター
¥2,530 [税込]

テキストスタイル用プロテクター

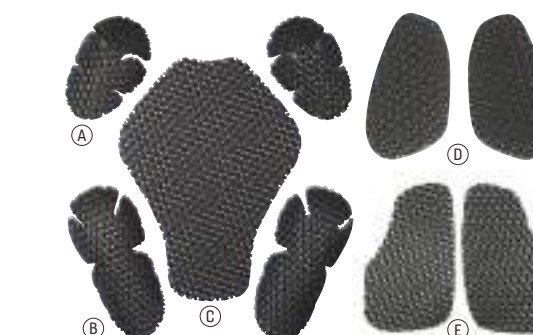

※CE規格対象外

① TW1530S
メッシュショルダーパッド
(左右1セット)
¥1,320 [税込]



② TW5530
メッシュチェストパッド
(左右1セット)
¥880 [税込]



③ TW3530E
メッシュエルボーパッド
(左右1セット)
¥1,320 [税込]



④ TW5515
メッシュチェストパッド
(左右1セット)
¥1,100 [税込]



⑤ TW13030H
メッシュバックパッド
¥1,320 [税込]



※2023年4月1日よりの価格となります。

RIDER'S AIR CONDITIONING VEST

涼しさが
ライディングの常識を変える!

街中の走行時、信号待ち、渋滞時に特に効果抜群



※空調ファン及びバッテリーは付属しておりません。

首元&背中にダイレクト送風
ヘルメットの内部のムレを軽減



ポケットブルで
コンパクトに
収納可能!

6-9
SUMMER/FALL

暑い夏も快適に! エアを送り込んで爽快ライディング!

SDW-3063 ライダースエアコンディショニングベスト
¥9,350【税込】

カラー ブラック
素材 [本体]ナイロン100% [メッシュ部分]ポリエステル100%

- ・真夏のライディングをサポート、オートバイ用に開発された空調ベスト
- ・街中の走行時、信号待ち、渋滞時に特に効果抜群
- ・ヘルメット首元部分、背中部にピンポイントに送風を当てて暑さの軽減
- ・メッシュライディングジャケットにもディバック感覚で装着可能

[仕様]

- ・ポケットブル仕様 ※ファンの取り外し時
- ・対応バッテリーサイズ W120mm×H100mm×D30mm以下
- ※形状によりケースに入らない場合があります。
- ・対応ファンサイズ 90mm汎用

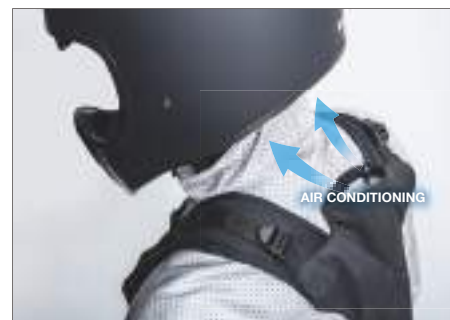

ヘルメットの後方部へ送風しエアコンディショニング。



背中を通気孔からエアーを送出します。

ORIGINAL GOODS



SDW-3501 NANKAI DRY TEE
¥4,950【税込】

QUICK DRY
吸水速乾

カラー A レッド B ブルー サイズ M、L [素材]ポリエステル100%
吸汗速乾性に優れたライディングウェアTシャツ。夏場はもちろん、オールシーズンベースインナーとしてご利用いただけます。



SDC-1001 オリジナルキャップ
¥5,060【税込】

カラー ブラック
サイズ Free
※ベルトストラップでサイズ調節可能
[素材]ポリエステル100%

SDT-001 オリジナルタオル
¥2,420【税込】

カラー オリジナルA オリジナルB
サイズ 34.0cm×80.0cm
[素材]コットン100%



RIDER'S SPORTS MASK MULTI FUNCTIONAL JAPANESE ORIGIN MATERIALS ONLY

すべて日本製の素材にこだわった、くり返し洗える高性能マスク。

防風 Windstopper	ノーズガードには防風ニット素材「エアシャットNT」を採用。 シールドや眼鏡のくもりを軽減。
抗菌防臭 Antibacteria/Deodorization	銀イオンの効果による抗菌防臭 制菌性・花粉/PM2.5カット
3D立体構造 Three-dimensional structure	形状保持樹脂「フォルテ」を使用することで3D立体構造を実現。 エアスペースを確保し、呼吸がしやすく快適に。
銀イオン制菌 Silver-ion Antibacterial filter	人体・環境にやさしい銀イオンフィルターボタン取り付けでカンタン装着。 交換用フィルター付属。
アレルギー対策 Allergy relieving	形状保持樹脂「フォルテ」を使用。従来の針金素材ではなく 樹脂素材を使用することで金属アレルギーの方でも安心安全。
吸水速乾/冷感 Quick dry/Cool touch	新開発のY型断糸を使用することで空気の層を作り、 吸水速乾を可能に。マスク着用時の蒸れを軽減。
消臭・吸水速乾 Deodorization/Quick dry	長時間着用しても耳が痛くなりにくいストレッチ性の繊維を使用し、 調節も可能。防臭加工済み。



3D
RSM
Super 3D

SEK
(社)繊維評価技術協議会
認証番号 002F02

Airshut.NT
防風 ニット素材
OUTSIDE 内部
ストレッチ
特殊ポリマー

シールド&メガネが曇りにくい、
ヘルメット装着時に合わせて開発された高性能マスク。



交換フィルター
SDM001A-STD-F
SDM001A-S-F
SDM001B-STD-F
SDM001B-S-F
¥275【税込】



SDM-001 ライダーススポーツマスク
¥2,200【税込】

カラー Aブラック Bベージュ
サイズ S(小)高さ130mm/横幅175mm
STD(ふつ)高さ135mm/横幅190mm
L(大)高さ145mm/横幅200mm

機能 銀イオン制菌・UVカット・吸水速乾・接触冷感
抗菌防臭・PM2.5対応・くもり軽減立体加工
ストレッチ・フィルター着脱可能・再帰反射
金属アレルギー対策

202-1548 NANKAIステッカーシート Nロード
¥308【税込】
NANKAIステッカーシート×1

201-1546 南海千社礼ステッカーセット
¥165【税込】
南海千社礼ステッカー Sサイズ×2/Lサイズ×1



RAIN ITEM

Rain gear made for riding on a motorcycle on a rainy day. We have a lineup of items for every occasion, from town use to touring. Safety and trust. Nankai Rain Collection.



どんな季節でもジャストフィット! サイズ調整が自由自在!

SDW-9107 アジャスタブルレインスーツII

¥22,550 [税込]
 カラー A レッド/ブラック B ブルー/ブラック
 C イエロー/ブラック D ブラック/グレー
 サイズ S. M. L. LL. XL. LB. LLB. XLB
 [表地]ナイロン100% [裏地]ナイロン100%



ADJUSTABLE アジャスタブル機能

薄手のジャケットから厚目のジャケットまでサイズに合った調節が可能。
 季節を選ばないレインスーツ!

耐水圧 / 30,000mm 透湿性 / 16,000g/m²・24hr

- (JIS耐久試験100洗80点)
- 腕とウエストにはバタつきを防止するアジャスター付き。
- 腕から肩にかけてのファスナー開閉でサイズアップ・ダウンが可能。
 季節を選ばずタイトな着心地を実現。

- ライディング時に雨水をサイドに受け流す新型ウォーターラインシステムで股付近にたまる水を軽減。
- 内部にこもった蒸れを排出するとともに、バタつきを防ぐ新開発「Vベンチレーション」。
- パンツのウエスト部にメッシュ素材を使用し、内部の湿気を放出でき蒸れを防止。
- 背中に反射プリントを配置し、夜間の被視認性を向上。
- グローブの上からかぶせ易く、しっかりと固定できる「リストフラップ」。
- ライディング時にかかとから雨の侵入を軽減する「レッグフラップシステム」。



ウォーターライン機能 Vベンチレーション機能 レッグフラップ



耐水圧 / 10,000mm 透湿性 / 5,000g/m²・24hr

スクーター専用で足もとまでしっかり防水

SDW-9105 ストレッチポンチョ

¥9,240 [税込]
 カラー [メンズ] A ブラック/イエロー [レディース] B ブラック/マゼンタ
 サイズ [メンズ] M-L. LL-XL [レディース] フリー
 [表地]ポリエステル100% (裏面PU加工)

- ストレッチ生地ですべてのシーンでも動きやすいスクーター専用ストレッチポンチョ。
- 125ccなど足を開いて乗らないといけないうスクーターでも開きやすいオープンフラップを装備。
- レディース専用サイズもラインナップ。



使用頻度の高いパンツにうれしい替え用

SDW-9108 レインパンツ

¥3,080 [税込]
 カラー ブラック
 サイズ S. M. L. LL. XL. LB. LLB. XLB
 表地 ナイロン100% (裏面PU加工)

- SDW-9106レインスーツのパンツと同商品。
- 裾部分には面ファスナーを装着し、着脱が簡単。太さの調節も可能。
- ライディング時にかかとから雨の侵入を軽減する「レッグフラップシステム」。



耐水圧 / 10,000mm
 透湿性 / 2,000g/m²・24hr

基本性能を磨いたベーシックレイン

SDW-9106 レインスーツ

¥9,900 [税込]
 カラー A レッド/ブラック B ブルー/ブラック C イエロー/ブラック
 D ガンメタ/ブラック E グレー/ブラック
 サイズ S. M. L. LL. XL. LB. LLB. XLB
 [表地]ナイロン100% (裏面PU加工) [裏地]ポリエステル100% (パンツは裏地なし)



- 軽量コンパクト仕様で携行に最適。• 腕とウエストにはバタつきを防止するアジャスター付き。
- 背中にはリフレクターを装着し夜間の被視認性を向上。
- グローブの上からかぶせ易く、しっかりと固定できる「リストフラップ」。
- ライディング時にかかとから雨の侵入を軽減する「レッグフラップシステム」。
- 裏地メッシュ加工により着脱が容易 (ジャケットのみ)。

防水透湿インナー内蔵で雨風をブロック

SRG-07 レイングローブEVO

¥8,250 [税込]
 カラー A ブラックカモ B レッドカモ C ブルーカモ D デジカモ
 サイズ M. L. LL
 [甲側素材]ポリエステル、合成皮革 [掌側素材]人工皮革、合成皮革
 • 雨風を防ぎ内部の湿気は逃がすレイングローブ。
 • 掌側は表地と防水インナーの接着構造によりストレスフリーな装着感。
 • 防水・透湿性に優れたインナーフィルムを採用。
 • ナックル部にはソフトクッションを採用。
 • 手首部分には止水ファスナーを採用し雨風の侵入を防ぎフィット感も向上。
 • 掌側には濡れてもグリップ感が変わらず耐久性に優れた「アマール」を採用。
 • グリップポイント・指先にはノンスリップ素材を採用。
 • 左右を連結できるフック付きで携行に便利。



防水・透湿、快適レイン

SRG-06 レイングローブ

¥4,950 [税込]
 カラー A ブラック B レッド C ホワイト サイズ M. L. LL
 [甲側素材]ナイロン [掌側素材]ポリエステル
 • 突然の雨にも安心な防水フィルム内蔵のレイングローブ。
 • 防水・透湿性に優れた「HIPORA」をインナーフィルムに採用。
 • 掌側全体に滑り止め加工を施しグリップ力を向上。



GLOVES

TOWN | STREET | RACING

Since the establishment of Nankai Buhin Co., Ltd. in 1951, We have been supporting riders in cities as well as riders on race circuits. Nankai's gloves are the results of feedbacks from numbers of riders went through tough ridings. Quality, Functions and safety. No compromise in making products. We have been after for functions and safety for long, long time. In pursuit of the ones forever and ever. Nankai's racing & touring gloves.

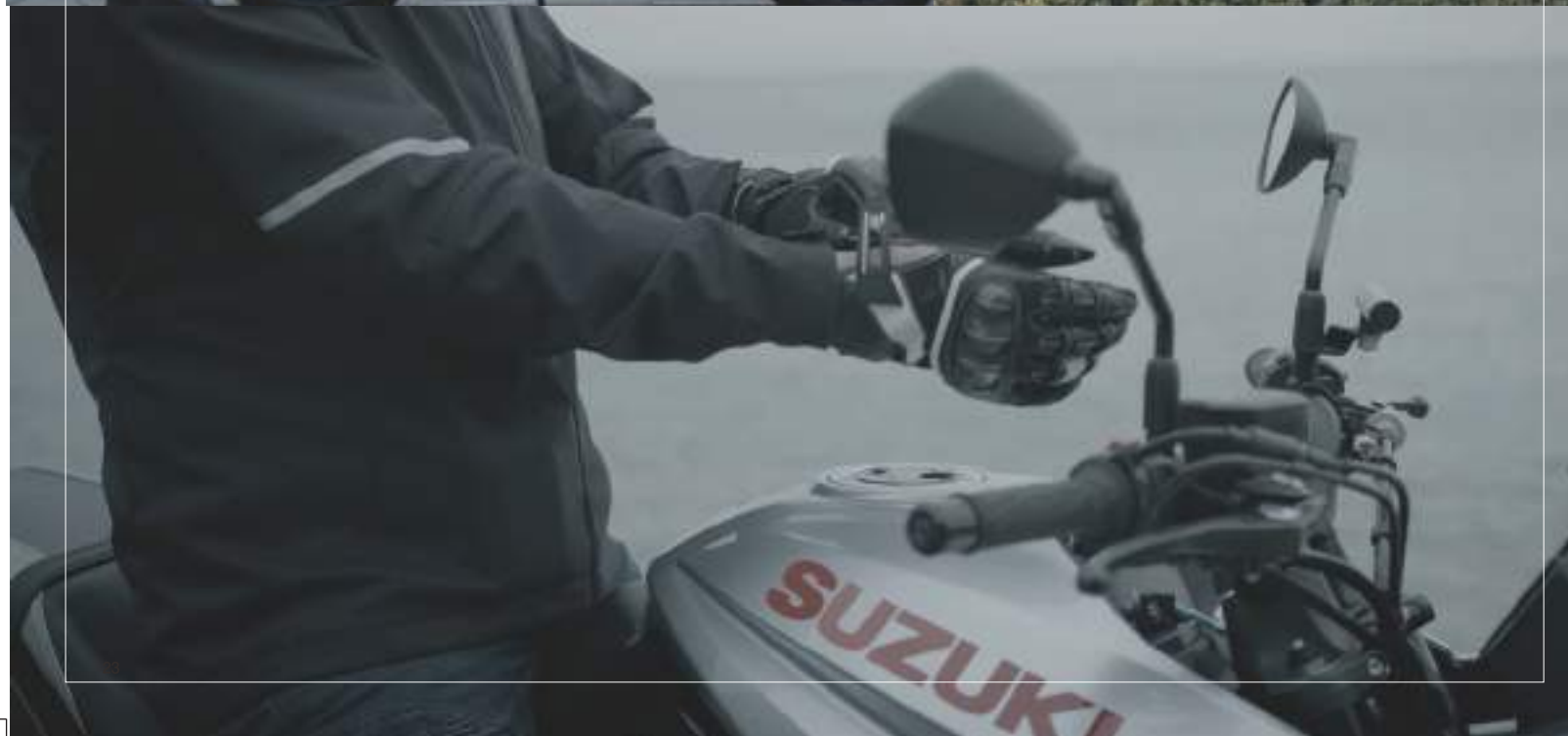

NEW MODEL

人間工学に基づき、最も力を抜いた自然な状態の指に合わせ、湾曲した形状に設計。

SDG-7056 エルゴグリップカーボンプロテクショングローブ ¥12,650 [税込]

カラー ブラック(BK)、レッド(RD)、ブルー(BL)、ホワイト(WH)、ゴールド(GD)
サイズ S、M、L、LL、XL

[甲側素材] 山羊革・合成皮革・ポリエステル
[掌側素材] 合成皮革

- グリップする際の握力を軽減し長時間着用しても疲れにくい。
- ナックル部にはカーボンプロテクターを装備し安全性を確保。
- フローティング構造で高い操作性と快適性を実現。
- 掌側のグリップポイントにはウレタンパッドを内蔵。グリップからの振動を軽減。
- スマホ対応。



NEW MODEL

ナックル部にはCE規格プロテクターを内蔵し安全性を確保。

SDG-7057 CEエアライドグローブ ¥11,770 [税込]

カラー チャコール(CH)、レッド(RD)、ブルー(BL)、ホワイト(WH)
サイズ M、L、LL

[甲側素材] ポリエステル
[掌側素材] 牛革・人工皮革

- 強度が必要なグリップポイントには牛革を採用。
- 指の関節部分にはスリット加工を施し操作性を向上。
- 手首外側のウレタンパッドは衝撃を緩和。
- スマホ対応。



NEW MODEL

内蔵式ナックルプロテクターを装備し、見た目のカジュアルさと機能を両立。

SDG-7058 ライディングデニムグローブ ¥8,690 [税込]

カラー ブラック(BK)、インディゴ(IN)、サククス(SC)
サイズ S、M、L、LL

[甲側素材] ナイロン・ポリウレタン
[掌側素材] 山羊革・ナイロン・ポリウレタン

- 様々なスタイルに合わせてやすいデニム生地を採用。
- ナックル部はフローティング構造で高い操作性と快適性を実現。
- 掌底部のパッドは振動・衝撃を軽減。
- グリップポイントにはウレタンパッドを内蔵。グリップからの振動を軽減。
- スマホ対応。



NEW MODEL

軽量で優れた通気性。

SDG-7059 クールメッシュグローブ ¥5,060 [税込]

カラー ブラック(BK)、レッド(RD)、ブルー(BL)、グレー(GY)
サイズ S、M、L、LL

[甲側素材] ナイロン
[掌側素材] ナイロン・ポリウレタン

- 両面にメッシュ素材を採用し優れた通気性で快適。
- 指の関節部分にはスリット加工を施し操作性を向上。
- スマホ対応。





NEW MODEL
2分割したエアインテーク付きのナックルプロテクターで快適性と安全性を両立。
SDG-7060 エアテックグローブ ¥9,680【税込】
カラー ブラック(BK)、レッド(RD)、ブルー(BL)、ホワイト(WH)
サイズ M、L、LL
[甲側素材] 牛革・ポリエステル
[掌側素材] 牛革・人工皮革

- 手首外側には大型のリストプロテクターを採用。
- 掌底部には転倒時の衝撃を逃がすTPUスライダーを装備。
- 指の関節部分にはスリット加工を施し操作性を向上。
- スマホ対応。



NEW MODEL
フィンガーループ装備で着脱が簡単。
SDG-7061 ハーフフィンガーグローブ ¥4,620【税込】
カラー ブラック(BK)、レッド(RD)、グレー(GY)、カーキ(KH)
サイズ M、L、LL
[甲側素材] ポリエステル・人工皮革
[掌側素材] 人工皮革

- 安全性を高める内蔵式ナックルプロテクターを装備。
- 着脱に便利なフィンガーループ。
- 掌底部のパッドは振動・衝撃を軽減。
- 掌側には濡れてもグリップ感が変わらず耐久性に優れた「アマール」を全面に採用。
- スマホの操作に最適。



NEW MODEL
ハードナックルプロテクターを装備し安全性を確保。
SDG-7062 スポーツフレックスグローブ ¥7,370【税込】
カラー ホワイト(WH)、レッド(RD)、ブルー(BL)、トラディショナルグリーン(TGR)
サイズ M、L、LL
[甲側素材] 牛革・ナイロン
[掌側素材] 牛革・人工皮革

- 指部分にはカーボンプロテクターを採用。
- ナックル部はフローティング構造で高い操作性と快適性を実現。
- スマホ対応。



NEW MODEL
大型プロテクター&メッシュで安全・快適。
SDG-7063 ツーリングメッシュグローブ ¥6,600【税込】
カラー ブラック(BK)、レッド(RD)、ブルー(BL)、グレー(GY)
サイズ S、M、L、LL
[甲側素材] ナイロン
[掌側素材] 牛革・人工皮革

- ハードナックルプロテクターを装備し安全性を確保。
- ナックル部はフローティング構造で高い操作性と快適性を実現。
- 掌側にはメッシュ部分を設けて内部の蒸れを軽減。指部分にはプロテクターを装備。
- 掌底部のパッドは振動・衝撃を軽減。甲側に反射素材を装着し夜間の被視認性を向上。
- 耐久性が必要なグリップポイントには牛革を採用。スマホ対応。



NEW MODEL
フィット感に優れたスタンダードモデル。
SDG-7064 アーバンライドグローブ ¥5,940【税込】

カラー [メンズ]ブラック(BK)、レッド(RD)、ベージュ(BG)、カーキ(KH)
[レディース]ブラック(BK)、レッド(RD)、セージグリーン(SGR)、パステルピンク(PPN)
サイズ [メンズ]M、L、LL [レディース]WS、WM、LL
[甲側素材] ポリエステル・合成皮革
[掌側素材] 人工皮革

- 甲側にはラバーパッドを随所に装備し安全性を向上。
- ナックル部はフローティング構造で高い操作性と快適性を実現。
- 掌底部のパッドは振動・衝撃を軽減。
- 掌側には濡れてもグリップ感が変わらず耐久性に優れた「アマール」を全面に採用。
- レディースサイズを設定。(ブラック・レッド・セージグリーン・パステルピンク)
- スマホ対応。



NEW MODEL
オールレザーのパンチングメッシュ。
SDG-7065 パンチングメッシュレザーグローブ ¥7,700【税込】

カラー ブラック(BK)、ブラウン(BR)、タン(TN)、カーキ(KH)
サイズ S、M、L、LL
[甲側素材] 牛革
[掌側素材] 牛革

- 甲側はパンチング加工を施し通気性を向上。
- 安全性を高める内蔵式ナックルプロテクターを装備。
- ナックル部はフローティング構造で高い操作性と快適性を実現。
- 指部分にパッドを装着し安全性を向上。
- 掌底部のパッドは振動・衝撃を軽減。



NANKAI x JRP
QUALITY OF JAPAN
日本の職人技を末長く着ける。
51R-6005 カウプレングローブ ¥12,100【税込】

カラー Aブラック Bブラウン
サイズ M、L、LL
[甲側] オイルレザー(牛革) [掌側] オイルレザー(牛革)
• 日本のグローブメーカー「JRP」とのコラボで完成した高品質グローブ。
• 外縫い方式を採用しているため装着時のごわつきは皆無。
• 1.5mm厚の分厚いオイルレザーで、安全性と耐久性を飛躍的に向上。
• 皮革用洗剤を使用すれば水洗いもOK。レザーの大敵、汗を洗い流せる。



RAPIDRY-S NANKAI
TECHNO RIDER

4つのパワーで快適な着心地。
ING-19 テクノライダーサマーインナーグローブ ¥1,650【税込】

カラー ブラック サイズ フリー
[素材] ポリエステル83%・ポリウレタン17%
• 吸汗、速乾、抗菌、防臭に威力を発揮する「RAPIDRY-S」を全面に使用。
• どの方向にも伸縮自在。装着を感じさせないスキンスフィ어링。



RACING GLOVES

A full-scale NANKAI racing suit with the know-how of racing riders fed back. Through carefully selected materials and technologies and rigorous practice, the know-how that has been utilized has been fed back and evolved.



⑧



①

③

④



ストリートからサーキットまで
幅広く対応のレーシンググローブ。

PRG-05 フォースネオレーシンググローブ ¥15,180(税込)

カラー A ブラック B レッド C ブルー D ホワイト
サイズ M, L, LL
【甲側】牛革 【掌側】牛革

- CE規格プロテクターをナックル部・掌底部に内蔵したレーシンググローブ。
- 撥水・防汚加工を施した牛革を採用。高い耐久性と手に馴染む抜群のフィット感。
- ナックル部にはCE規格プロテクターを内蔵し安全性を確保。
- ナックル部はフローティング構造で高い操作性と快適性を実現。
- 掌底部にはCE規格プロテクターを内蔵し衝撃を吸収。
- ワイドタイプのカフベルトで手首のホールド感を高める。
- 指マチ部にはエアホールを設けて内部の蒸れを軽減。



⑩



①

②

③



充実のプロテクションを誇る
本格派レーシンググローブ。

PRG-06 ハイパーレプレレーシンググローブ ¥18,480(税込)

カラー A ブラック B レッド C ブルー D ホワイト
サイズ S, M, L, LL
【甲側】牛革 【掌側】牛革

- プロライダーのアドバイスをもとに製作されたNANKAIレーシングフラッグシップモデル。
- 撥水・防汚加工を施した牛革を採用。高い耐久性と手に馴染む抜群のフィット感。
- ナックル部にはカーボンプロテクターを装備し安全性を確保。
- 指関節にカーボンプロテクターを装着。フレタンプロテクターも随所に装着し安全性を考慮。
- 小指外側にはスキッドリベットを装備。路面との摩擦抵抗を軽減。
- ナックル部はフローティング構造で高い操作性と快適性を実現。
- 手首外側にはハードなカフプロテクターを装備。
- 掌底部にはウレタンパッドを内蔵し衝撃を吸収。
- 指マチ部にはエアホールを設けて内部の蒸れを軽減。





RIDING SHOES BOOTS

SAFETY | STYLISH | TOWN | STREET | FUNCTIONAL

Utilizing manufacturing know-how, we develop shoes suitable for touring. A wide lineup from long-distance touring to town use. Equipped with the best shoes for touring. Nankai shoes collection.



防水透湿機能を搭載したハイスベックな一足

NS-36 STREAM CITYTECHS
ライディングシューズ

WATER PROOF 防水
BREATHABLE 透湿

カラー A ブラック B レッド C ブルー D ホワイト/レッド
サイズ 23.0~28.0cm (23.5-24.5cmを除く)

- 防水透湿機能を持つライディングシューズ
- ワンタッチでフィット感を調整可能なatopダイヤルシステム
- シフトパッド装備



通気性抜群の軽量メッシュシューズ

NS-35 STREAM BREEZTECH2
ライディングシューズ



カラー A レッド B ブルー C ホワイト/レッド D フラッシュイエロー
サイズ 23.0~28.0cm (23.5-24.5cmを除く)

- メッシュ部分の面積が大きく快適な通気性を確保。内部のムレを防ぐ
- シューレース先端は足首の面ファスナーと固定できる。シューレースをスマートに収めてゆるみにくい
- かかと部分に反射素材を使用。夜間の視認性を向上
- 樹脂製くるぶしガード装備 • シフトパッド装備



バックファスナーで
手軽にライディング

NTB-21 ショートブーツ
¥20,460 [税込]

カラー:ブラック サイズ:24.5~28cm (27.5cmを除く)
[素材]牛革(オイルレザー) 全高:約19cm

- クルブシのやや上までの履きやすいショートタイプでタウンユースからショートツーリングに最適
- バックファスナーで足がすんなり入り脱ぎ履きがとても楽
- クルブシの外内にはウレタンパッドを内蔵し、万が一のアクシデント時の衝撃を緩和
- 防臭・防カビ・抗菌加工を施したナイロン「サリム」を内装の裏地に使用し、いつも快適
- カップインソールを内装しており、足裏のフィット感が抜群
- 日本人の足のカタチを知り尽くした純国産ならではのジャストフィットな履き心地



フロントフラップにはマチが付いているので風や砂、夕々の雨等の浸入を防ぎます。



撥水効果のあるオイルレザー採用

NTB-23 オイルレザーミドルブーツ
¥26,180 [税込]

カラー:ブラック サイズ:24.5~28cm (27.5cmを除く)
[素材]牛革(オイルレザー) 全高:約22cm

- 防臭・防カビ・抗菌加工を施したナイロン「サリム」を内装の裏地に使用し、いつも快適
- ノンファスナータイプなので太さが制限されず、足首周りの調節が容易
- ヒブラムタイプのブロック底を採用し、足のふんばりに効果大
- アキレス腱部に10mm厚のウレタン入りシャーリングを装備し運動性・操作性をUP
- 内クルブシに5mm厚のウレタンパッドを内蔵し、安全性をUP
- カップインソールを内装しており足裏のフィット感が抜群
- 日本人の足のカタチを知り尽くした純国産ならではのジャストフィットな履き心地



ウレタンパッド

カップインソール



バックファスナーで履きやすさ抜群

NTB-24 ツアラールーツ
¥22,990 [税込]

カラー:ブラック サイズ:24.5~28cm (27.5cmを除く)
[素材]牛革 全高:約30cm

- 内外クルブシ部には、3mm厚のウレタンパッドを内蔵し安全性を確保
- カップインソールを内装し、足裏のフィット感抜群
- 防臭・防カビ・抗菌加工を施したナイロン「サリム」を内装の裏地に使用し、いつも快適
- 日本人の足のカタチを知り尽くした純国産ならではのジャストフィットな履き心地



フクラハギ部調整可能
「スパンテックス」採用

NTB-25 クルージングIIブーツ
¥27,500 [税込]

カラー:ブラック サイズ:23~28cm (23.5-27.5cmを除く)
[素材]牛革 全高:約31cm

- ファスナーカバー上部には、伸縮性に優れた「スパンテックス」を採用する事によりフクラハギ部の調整が可能
- フロント足首部には、ウレタン入りシャーリングを装備し操作性をUP
- 外クルブシ・スネ部にウレタンパッドを内蔵し安全性をUP
- カップインソールを内装し、足裏のフィット感が抜群
- 防臭・防カビ・抗菌加工を施したナイロン「サリム」を内装の裏地に使用し、いつも快適
- 日本人の足のカタチを知り尽くした純国産ならではのジャストフィットな履き心地



ウレタンパッド

スパンテックス

ウレタンシャーリング

カップインソール



純国産! 匠の技が光る極みの逸品

NTB-34 セミロングステッチブーツ
¥28,490 [税込]

カラー:ブラック サイズ:23~28cm (23.5-27.5cmを除く)
[素材]牛革(オイルレザー) 全高:約26cm

- 高級なめしの牛革を使用し、日本人職人が一足、一足、丹精込めて縫い上げた入魂の逸品
- ツーリングに最適なセミロング丈は、パンツの裾を入れても出しても使える絶妙の長さ
- インサイドに設けたファスナーはワイドに開いて脱ぎ履きが楽。カバーも付いて車体への干渉の心配も無用
- クルブシの外側とスネにはウレタンパッドを内蔵し、万が一のアクシデント時の衝撃を緩和
- 傷みやすい甲(シフト)部分にはトロー(つま先)と一体感のある自然なデザインのシフトパッドを装備
- 防臭・防カビ・抗菌加工を施したナイロン「サリム」を内装の裏地に使用し、いつも快適
- 日本人の足のカタチを知り尽くした純国産ならではのジャストフィット感



リングベルトレザー



リングベルトチェーン

リングベルト無し

気分に合わせて表情をチェンジ

NTB-40 ロードホークブーツ
¥13,200 [税込]

カラー:B ブラウン
サイズ:23.0~28cm (24.0-27.5cmを除く)

- [素材]合成皮革・牛革 全高:約17cm
- ボタン1つで着脱できる2種のリングベルトを使えば気分に合わせて3つの表情が選べる3 in 1スタイル
- 合成皮革でお手入れが簡単。シフトパッドには耐久性の高い牛革を採用

NEW COLOR 2023年5月発売予定



オリーブ



ブラック



ネイビー



ブラウン



ワインレッド

カラーラインナップが、幅広いコーディネートに対応。

NTB-38 PUワークブーツII
¥13,200 [税込]

カラー ブラック、ブラウン、ネイビー、ワインレッド、オリーブ
サイズ 23.0~28.0cm (24.0-27.5cmを除く)
[素材]合成皮革・牛革 [全高]約17cm

- 内側サイドファスナーで着脱が簡単
- 牛革シフトパッドを装備



サイドエントリーで簡単着脱

NTB-41/41W ツアーブーツ

カラー:ブラック
サイズ:23.0~28.0cm (24.0・27.5cmを除く)
ワイドサイズ:26.0・27.0・28.0cm
[素材]合成皮革・牛革 全高:約31cm



- ベーシックなスタイルのロングブーツ。人工皮革でお手入れが簡単
- 内側サイドに設けた開口部の大きなファスナーで着脱が簡単
- ファスナーを覆うフラップは面ファスナー仕様でホールド感とスタイルを両立
- シフトパッドやヒール部には牛革を使用し高い耐久性を確保
- ふくらはぎ部が4cm大きいワイドサイズを設定し、幅広いニーズをカバー

街に溶け込む
スタイリッシュ8ホールブーツ

NTB-44

ライディングブーツ
¥14,300 [税込]



カラー:ブラウン
サイズ:23.0~28.0cm (24.0・27.5cmを除く)
[素材]合成皮革・牛革 全高:約23cm

- ライディング時はもちろん、シティユースにもフィットするデザイン
- インサイドに装着した大型ジッパーでイメージな着脱を実現
- シフトパッド付きでハードなライディングにも対応
- ガンメタのアイレットが精悍なイメージを演出
- トップライン内側にソフトな素材を使用し、履き心地を向上



エアソールを搭載した
ライディングブーツ

NTB-45 エアソール ライディングブーツ

¥17,380 [税込]



カラー:A ブラック B ブラウン
サイズ:23.0~28.0cm
(23.5・24.5・27.5cmを除く)
[素材]牛革 全高:約17cm

- エアソールを採用。クッション性に優れた地面からの衝撃を吸収し疲れにくい
- スペア靴紐(イエロー/ブラウン)付属 • シフトパッド装備



ワンアクションで簡単着脱

NTB-42 ノンファスナー PUショートブーツ2

¥11,000 [税込]

カラー:ブラック
サイズ:23.0~28.0cm
(24.0・27.5cmを除く)
[素材]合成皮革・牛革 全高:約26cm



- ベーシックなスタイルショートブーツ。人工皮革でお手入れが簡単
- 外側サイドに設けた幅広フラップは面ファスナーで着脱が簡単。ホールド感とスタイルを両立
- シフトパッドやヒール部には牛革を使用し高い耐久性を確保



使い勝手とデザイン性を両立したワークブーツ

NTB-48 ツーリングブーツ

¥16,280 [税込]

カラー:ブラック
サイズ:25.0~28.0cm (27.5cmを除く)
[素材]牛革・ナイロン 全高:約18cm

- 軽くて屈曲性の良いステッチダウン製法
- ソールは滑りにくいブロックパターン
- スペア靴紐(ブラウン)付属 • シフトパッド装備



FALCO

MOTORCYCLE BOOTS

Since over 30 years "Gianni Falco Srl - Motorcycle Boots Company" provides experienced craftsmanship and technical skills in designing and manufacturing motorsport technical footwear, in the cradle of a major sportswear industrial district. Gianni Falco srl has soon reached a respected position among market leaders growing to a global brand presence. Our mission is the focus for total quality and our main goal is the creation of a strong identity and quality product for the satisfaction of our worldwide clients.



307 ESO LX 2.1FLUO

スポーツレーシングブーツ
¥38,500 [税込]

カラー:ブラック/ホワイト/レッド/フルーオ
サイズ:25.0~28.0cm (0.5cm刻み) 39~45 (ユーロサイズ)
[表地]人工皮革「マイクロシンセ」

- 通気性のある素材「エアテック」をライニングに使用
- 足首の捻じれ防止に「ESOモーション2」システムを採用
- ブーツふくらはぎ部分にはライディングモードとウォーキングモードが選択可能な「アンロックシステム」を装備
- くるぶし部に衝撃を受けたときにのみ硬度を増す知的衝撃吸収材D3Oを内蔵
- 細かく締め具合を調節できるアルミ製バックル



309 ESO PRO2

スポーツレーシングブーツ
¥44,000 [税込]

カラー:ブラック、ホワイト、イタリア(イタリアのみ39-42を除く)
サイズ:25.0~28.0cm (0.5cm刻み) 39~45 (ユーロサイズ)
[表地]人工皮革「マイクロシンセ」

- くるぶし部に衝撃を受けたときにのみ硬度を増す、知的衝撃吸収材D3Oを内蔵。• ふくらはぎ部のESOモーション2システムで、足の前足の動きをコントロールし保護。• むこうすね部にポリウレタン製のプレート装着し、アクシデント時のダメージを軽減。• アルミ製ワンタッチバックルでしっかりとホルドし、確実な装着感。着脱も容易。• ブーツを内蔵。ブーツをくるぶし部に知的衝撃吸収材D3Oを内蔵。ブーツ本体のD3Oと2層の安全性・サポート性が得られる。走行中の汗を吸収した後、取り出して乾燥させることで本体への汗の影響を軽減



イタリア

FALCO補修パーツ
※309ESO PRO2 / 307 ESO LX / 307 ESO LX2.1

30900-20-39/40/41/42/43/44/45



G-Falco 309 ESO PRO2ブーツ
サイズ:39-40・41-42
43-44-45

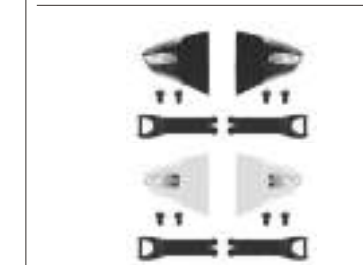

30900-30BK / WH
309/307ESO PRO2/ESO LX
バックル・ストラップセット
¥2,200 [税込]

309ESO PRO2 / 307 ESO LX /
307 ESO LX2.1専用
カラー:ブラック / ホワイト

ブーツ修理価格表

≫ファスナー交換

片足 ¥6,600 両足 ¥13,200

※仕上り期間は約2週間です。※モデルにより交換できない場合があります。

≫ソール交換

両足 ¥9,900

※モデルにより交換できない場合があります。※交換に伴いソールの型、パターンが変わる場合があります。※オーダー・修理内容や工場の混雑状況などにより、仕上り期間が遅れる場合がございますので予めご了承下さい。

※オーダー・修理の詳細についてはN.S.C.(ナンカイスピードショップチェーン)加盟店までお問い合わせ下さい。※オーダー・修理内容や工場の混雑状況などにより、仕上り期間が遅れる場合がございますので予めご了承下さい。

ハイヒールソールオーダーシステム (品番が限定されます)

ブーツ新規購入の際、商品価格に ¥6,600プラスすると厚底・ハイヒール仕様になります。



[NTB-21]仕様 ※ソールは右記のモデル(ブロックパターン)になります。

足つきがよくなる厚底・ハイヒールブーツオーダーです。対応モデルは [NTB-21] [NTB-23] [NTB-24] [NTB-25] [NTB-34] の5モデル。底厚サイズは3種類から選べます。詳しくはN.S.C.(ナンカイスピードショップチェーン)加盟店までお問い合わせください。

ソールサイズ	ソール厚	ヒール厚
A	18mm	50mm
B	18mm	60mm
C	28mm	70mm

サイズは設定サイズで作成いたします。※納期は約3週間です。(ブラックのみ) ※ソール・女性用サイズ(設定商品)の仕上りは約4週間です。

ハイヒールソール張り替えシステム (品番が限定されます)

今、お使いのブーツも¥11,000でソールが厚底・ハイヒールに!

古くなったブーツのソールを張り替え修理で、厚底・ハイヒールによりかえらせるシステムです。対応モデルは [NTB-21] [NTB-23] [NTB-24] [NTB-25] [NTB-34] の5モデル。ソールは右記のブロックパターンに限定させていただきます。仕上りは約4週間です。詳しくはN.S.C.(ナンカイスピードショップチェーン)加盟店までお問い合わせください。



NBP-19

ナンカイスフィパッド
¥770 [税込]

カラー:A 黒 B 赤 C 青
サイズ:M (24.0~25.5cm)・L (26.0~28.0cm)
[素材]甲部ベース/牛革 ※左足専用



NBP-21

ナンカイスフィパッド
¥2,200 [税込]

カラー:A ブラック B レッド C ブラウン D ガンメタ E シルバー サイズ:フリー
[素材]甲部ベース/牛革 内装/ネオプレン
底部/軽量合成ゴム 底部縫製/高強度炭素系アラミド糸使用
• ナンカイマーク反射 ※左足専用



ブラック



ダークブラウン

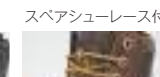

スベアシューレース付

HIGH-TEX

838 RANGER

ツーリングブーツ
¥41,800 [税込]

カラー:ブラック、ダークブラウン
サイズ:26.0~28.0cm (0.5cm刻み) 41~45 (ユーロサイズ)
[表地]フルグレインオイルレザー

- 「フルグレインオイルレザー」をブーツアッパーに使用
- 高性能防水透湿素材「ハイテックス」のブーツを内蔵して全天候に対応
- くるぶし部に衝撃を受けたときにのみ硬度を増す知的衝撃吸収材D3Oを内蔵
- タング上部には長さが余るシューレースを収納するポケット付き
- サイドジッパー。• 色違いのスベアシューレース付き
- ビブラムソール



ブラック



ブラック/フルーオ



662 MISTY

ツーリングブーツ (レディース)
¥39,600 [税込]

カラー:ブラック
サイズ:23.5~24.5cm (0.5cm刻み) 36~38 (ユーロサイズ)
[表地]フルグレインレザー

- 「フルグレインレザー」をブーツアッパーに使用
- かかと部分にはABS樹脂を使用し補強
- シューレースとジッパーのコンビネーションロージャー
- ハイヒールソール(ヒール厚約5cm)
- 高性能防水透湿素材「ハイテックス」のブーツを内蔵して全天候に対応





FALCO
MOTORCYCLE ROOTS



316 OXEGEN 3 AIR ツーリングブーツ
¥36,300【税込】

カラー:ブラック
サイズ:25.0~28.0cm(0.5cm刻み) 39~45(ユーロサイズ)
[表地]人工皮革"マイクロシモンゼ"

- 人工皮革"マイクロシモンゼ"をブーツアッパーに使用
- 通気性のある素材"エアータック"をライニングに使用
- 六角形の通気孔をむこうずね、かかと、ふくらはぎプレートに採用
- くるぶし部に衝撃を受けたときにのみ硬度を増す知的衝撃吸収材D3Oを内蔵
- 亜鉛製トースライダーを装備



412 MIXTO 3 ADV アドベンチャーブーツ
¥41,800【税込】

カラー:A ブラック、B ブラウン
サイズ:25.0~28.0cm(0.5cm刻み) 39~45(ユーロサイズ)
[表地]フルグレインオイルレザー [インナー]防水透湿素材"ハイテックス"

- "フルグレインオイルレザー"をブーツアッパーに使用
- 高性能防水透湿素材"ハイテックス"のプーティーを内蔵して全天候に対応
- くるぶし部に衝撃を受けたときにのみ硬度を増す知的衝撃吸収材D3Oを内蔵
- 細かく締め具合を調節できるバックル
- ビブラムソール
- ソール交換可能



120 MARSHALL アドベンチャーブーツ
¥41,800【税込】

カラー:A ブラック、B ブラウン
サイズ:25.0~28.0cm(0.5cm刻み) 39~45(ユーロサイズ)
[表地]フルグレインオイルレザー [インナー]防水透湿素材"ハイテックス"

- "フルグレインオイルレザー"をブーツアッパーに使用
- 高性能防水透湿素材"ハイテックス"のプーティーを内蔵して全天候に対応
- くるぶし部に衝撃を受けたときにのみ硬度を増す知的衝撃吸収材D3Oを内蔵
- 細かく締め具合を調節できるアルミ製バックル



881 LENNOX LADY

ライディングシューズ(レディース)
¥25,300【税込】

カラー:ブラック
サイズ:24.0、24.5cm(0.5cm刻み)
37、38(ユーロサイズ)
[表地]フルグレインオイルレザー

- "フルグレインオイルレザー"をブーツアッパーに使用
- 通気性のある素材"エアータック"をライニングに使用
- くるぶし部はABS樹脂を使用し補強
- シューレースとジッパーによるコンビネーションクローゼジャー
- ハイグリップラバーソール



880 LENNOX

ライディングシューズ
¥25,300【税込】

カラー:A ブラック B ブルー
サイズ:25.0~28.0cm(0.5cm刻み)
39~45(ユーロサイズ)
[表地]フルグレインオイルレザー

- "フルグレインオイルレザー"をブーツアッパーに使用
- 通気性のある素材"エアータック"をライニングに使用
- くるぶし部はABS樹脂を使用し補強
- シューレースとジッパーによるコンビネーションクローゼジャー
- ハイグリップラバーソール

HELMETS



A high quality helmet for riders. Based on the safety awareness that has increased with the prosperity of the motorcycle industry, we provide helmets with the highest quality standards.



カーボン



NEW MODEL 2023年6月発売予定

NAZ-160C
¥44,000[税込]



カラー:カーボン
サイズ:M, L, XL
[規格]SG(自動二輪車用)
・インナーバイザー装備 ・内装着脱可能
・ラチェット式バックル



レッド



NAZ-106
¥17,600[税込]



カラー:ブラック、レッド、ブルー
サイズ:M, L, XL
[規格]SG(自動二輪車用)
・インナーバイザー装備 ・内装着脱可能
・ラチェット式バックル



ブラック



ブルー



パールホワイト



NAZ-105
¥15,400[税込]



カラー:パールホワイト、パールブラック、マットブラック
サイズ:M, L, XL
[規格]SG(自動二輪車用)
・インナーバイザー装備 ・内装着脱可能
・ラチェット式バックル



パールブラック



マットブラック

NAZ 105・106・107シリーズ補修パーツ



NAZ 2007
インナーパッド
サイズ: M, L, XL
¥3,850[税込]



NAZ 4003
プレスガード
¥1,100[税込]



NAZ 1014
シールド
カラー:クリア
(標準装備色)
¥2,420[税込]



NAZ 3007
チークパッド
サイズ: M, L, XL
¥3,850[税込]



NAZ 4004
チンカーテン
¥1,100[税込]



NAZ 5009
ホルダーセット
¥1,100[税込]



NAZ 1015
インナーバイザー
カラー:スモーク
¥2,200[税込]



フラッシュイエロー



レッド

ブルー

NAZ-222
¥20,570【税込】



カラー: レッド、ブルー、フラッシュイエロー
サイズ: M、L、XL
[規格] SG (自動二輪車用)
・インナーバイザー装備 ・内装着脱可能
・ラチェット式バックル



マルーン



パールブラック

マットグレー

パールホワイト

NAZ-211 CRONUS
¥17,270【税込】



カラー: パールブラック、パールホワイト、マットグレー、
マットブルー、マルーン
サイズ: M、L、XL [規格] SG (自動二輪車用)
・インナーバイザー装備 ・内装着脱可能
・ワンタッチバックル



パールホワイト



パールブラック

マットブラック

NAZ-221
¥18,370【税込】



カラー: パールホワイト、パールブラック、マットブラック
サイズ: M、L、XL
[規格] SG (自動二輪車用)
・インナーバイザー装備 ・内装着脱可能
・ラチェット式バックル



ホワイト/レッド



ガンメタ/シルバー

ガンメタ/ブルー

NAZ-213 LAYER
¥19,470【税込】



カラー: ホワイト/レッド、ガンメタ/ブルー
ガンメタ/シルバー
サイズ: M、L、XL
[規格] SG (自動二輪車用)
・インナーバイザー装備 ・内装着脱可能
・ワンタッチバックル

NAZ 221・222シリーズ補修パーツ



NAZ-2008
インナーパッド
サイズ: M、L、XL
¥3,850【税込】



NAZ-1016
シールド
カラー: クリア (標準装備色)
¥2,420【税込】



NAZ-5010
ホルダーセット
¥1,100【税込】



NAZ-2009
チークパッド
サイズ: M、L、XL
¥3,850【税込】



NAZ-1015
インナーバイザー
カラー: スモーク
¥2,200【税込】

NAZ-211、213シリーズ補修パーツ



NAZ-2003
インナーパッド
サイズ: M、L、XL
¥2,200【税込】



NAZ-1005
シールド
カラー: クリア (標準装備色)
ライトスモーク (NAZ-1012)
スモーク (NAZ-1013)
¥1,980【税込】



NAZ-1007
インナーバイザー
カラー: スモーク
¥1,760【税込】



NAZ-3003
チークパッド
サイズ: M、L、XL
¥2,200【税込】



NAZ-5002
ホルダーセット
¥1,100【税込】



ブルーグレー

オフホワイト

マットブラック

モダングレー

オプションの
バイザー装着時



NAZ-916
¥16,280【税込】



カラー: ブルーグレー オフホワイト
マットブラック モダングレー
サイズ: M、L、XL
[規格] SG (自動二輪車用)
・バイザー (マットブラック) 付属。
気分に合わせてスタイルチェンジが可能
・インナーバイザー装備 ・内装着脱可能
・ラチェット式バックル

NAZ 916シリーズ補修パーツ



NAZ-2012
インナーパッド
サイズ: M、L、XL
¥3,850【税込】



NAZ-5012
バイザー
カラー: マットブラック
¥1,650【税込】



NAZ-3010
チークパッド
サイズ: M、L、XL
¥3,850【税込】



NAZ-1019
インナーバイザー
カラー: スモーク
¥2,200【税込】



NAZ-4005
あごひもカバー
¥2,200【税込】



マットカーキ/アイボリー



マットネイビー/ホワイト

NEW MODEL

NAZ-385RS

¥11,550【税込】



カラー: マットカーキ/アイボリー、
マットネイビー/ホワイト、マットブラック/ホワイト
サイズ: フリー (58~60cm)
【規格】SG (自動二輪車用)
・インナーバイザー装備 ・内装着脱可能
・ワンタッチバックル



マットネイビー



マットグリーン

NAZ-202 STARDUST

¥12,650【税込】



カラー: マットネイビー、マットブラック、マットグリーン
サイズ: フリー (58~60cm)
【規格】SG (自動二輪車用)
・インナーバイザー装備 ・内装着脱可能
・ワンタッチバックル



パールホワイト



パールブラック

マットブラック

NAZ-385

¥9,900【税込】



カラー: パールホワイト、パールブラック、マットブラック
サイズ: フリー (58~60cm)
【規格】SG (自動二輪車用)
・内装着脱可能 ・ラチェット式バックル



ピンク



マットブラック

NAZ-204 NAYA

¥12,650【税込】



カラー: ピンク、マットブラック
サイズ: フリー (58~60cm)
【規格】SG (自動二輪車用)
・インナーバイザー装備 ・内装着脱可能
・ワンタッチバックル

NAZ-385シリーズ補修パーツ



NAZ-2011
インナーパッド
¥3,300【税込】



NAZ-3009
チークパッド
¥2,200【税込】



パールホワイト



パールブラック

マットブラック

NAZ-380シリーズ補修パーツ



NAZ-3008
チークパッド
¥2,200【税込】

NAZ-380

¥10,780【税込】



カラー: パールホワイト、パールブラック、マットブラック
サイズ: XXL (XXLのワンサイズ展開)
【規格】SG (自動二輪車用)
・XXLサイズのビッグサイズジェット
・チークパッド装着脱可能 ・ラチェット式バックル



マットブラック/ゴールド



ホワイト/ブラック

NAZ-205 ENIGMA

¥12,650【税込】



カラー: マットブラック/ゴールド、ホワイト/ブラック
サイズ: フリー (58~60cm)
【規格】SG (自動二輪車用)
・インナーバイザー装備 ・内装着脱可能
・ワンタッチバックル



レッド

NAZ-201 BEET

¥12,650【税込】



カラー: レッド、ブルー、グレー
サイズ: フリー (58~60cm)
【規格】SG (自動二輪車用)
・インナーバイザー装備 ・内装着脱可能
・ワンタッチバックル



ブルー



グレー



パールホワイト



パールブラック

ガンメタ

マットブラック

マットブルー

NAZ-201 ¥11,000【税込】

カラー: パールホワイト、パールブラック、ガンメタ、
マットブラック、マットブルー、マットブラウン
サイズ: フリー (58~60cm)
【規格】SG (自動二輪車用)
・インナーバイザー装備 ・内装着脱可能
・ワンタッチバックル



NAZ-201、202、204、205シリーズ補修パーツ



NAZ-2002
インナーパッド
¥2,200【税込】



NAZ-3002
チークパッド
¥2,200【税込】



NAZ-1004
インナーバイザー
カラー: スモーク
¥1,760【税込】





NAZ-126シリーズ補修パーツ

NAZ-1018

シールド
カラー:クリア/パールブラック
クリア/マルーン・クリア/マットブラック
クリア/マットグレー・クリア/マットネイビー
クリア/パールホワイト ¥2,640 [税込]

NAZ-126

¥7,480 [税込]
カラー: マルーン、マットグレー、マットネイビー、マットブラック、パールホワイト、パールブラック
サイズ:フリー(57~59cm) [規格]SG(125cc以下用)
・内装着脱可能 ・ワンタッチバックル

NAZ-2010
インナーパッド
¥2,200 [税込]

NAZ-5011
ホルダーセット
¥1,100 [税込]



NAZ-1000

ネオクラシックゴーグル
¥6,820 [税込]
カラー: マットブラック、マットブラウン
・3層式のフェイスフォームで抜群のフィット感
・ストラップ幅は40mmで滑り止めのシリコン加工も施されています。
・上下左右にベンチレーション機能があり曇りにくい
・UVカットレンズ
・ZEUS NAZ-916にも対応するゴーグル



NHP-01

ヘルメット内の通気性、ムレを改善し快適性を保ちます
ヘルメット用ベンチレーションライナー
¥2,420 [税込]
カラー: ブラック(BK)、レッド(RD)、ブルー(BL)、オレンジ(OR)
調整範囲:320~380mm



フリップアップフラットシールド
¥2,420 [税込]
カラー: クリア、ライトスモーク、スモーク
・ハードコート加工 ・UV(紫外線)カット加工
・開閉タイプ ・プロテクトラバー付属



スクエアシールド
¥2,420 [税込]
カラー: クリア、ライトスモーク、スモーク
・ハードコート加工 ・UV(紫外線)カット加工
・開閉タイプ



パイロットシールド
¥2,090 [税込]
カラー: クリア、ライトスモーク、スモーク
・ハードコート加工 ・UV(紫外線)カット加工
・開閉タイプ ・プロテクトラバー付属



フリップアップフラットシールドミラー
¥2,970 [税込]
カラー: クリア/シルバー、ライトスモーク/ブルー、ライトスモーク/ゴールド
・ハードコート加工 ・UV(紫外線)カット加工
・開閉タイプ ・プロテクトラバー付属



スクエアシールドミラー
¥2,970 [税込]
カラー: クリア/シルバー、ライトスモーク/ブルー、ライトスモーク/ゴールド
・ハードコート加工 ・UV(紫外線)カット加工
・開閉タイプ



パイロットシールドミラー
¥2,640 [税込]
カラー: クリア/シルバー、ライトスモーク/ブルー、ライトスモーク/ゴールド
・ハードコート加工 ・UV(紫外線)カット加工
・開閉タイプ ・プロテクトラバー付属



フリップアップバブルシールド
¥3,190 [税込]
カラー: クリア、ライトスモーク、スモーク
・開閉タイプ ・UV(紫外線)カット加工



フリップアップバブルシールド フラッシュミラー
¥3,740 [税込]
カラー: クリア、ライトスモーク
・開閉タイプ ・UV(紫外線)カット加工

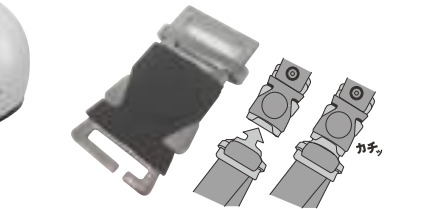

ヘルメットワンタッチホルダー
¥1,320 [税込]
・ベルト幅22mmまで対応 ・Dリングをワンタッチに

NANKAI x Arai HELMET



1983トリコロール



1989カムバックカラー

RX-7X SPENCER

¥72,600 [税込]
カラー: 1983トリコロール(赤/白/青)、
1989カムバックカラー(赤/白/黒)
サイズ: 55-56、57-58、59-60、61-62
[規格]スネル

・ARAIのフラッグシップモデル「RX-7X」に伝説の天才ライダー「フレディ・スペンサー」レプリカモデルがナンカイオリジナルで登場



RX-7X DOOHAN

¥72,600 [税込]
サイズ: 55-56、57-58、59-60、61-62
[規格]スネル
・ARAIのフラッグシップモデル「RX-7X」に、WGP500ccクラスで5年連続チャンピオンに輝いた「ミックドゥーハン」レプリカモデルがナンカイオリジナルで登場



RX-7X SPENCER SPL

¥72,600 [税込]
サイズ: 55-56、57-58、59-60、61-62
[規格]スネル



RAPIDE NEO

¥55,000 [税込]
カラー: モスグリーン、モダンアイポリー、
スターイエロー
サイズ: 55-56、57-58、59-60、61-62
[規格]スネル

・UVを約99%カット ・撥水コーティング ・眼精疲労を軽減 Made in Japan

NANKAI PREMIUM MIRROR SHIELD

プレミアムミラーシールド ARAI VAS-V ¥9,020 [税込]
VAS-V 対応モデル:RX-7X/ASTRAL-X/RAPIDE-NEO/XD/VECTOR-X/ASTRO-GX



プレミアムミラーシールド ARAI VAS-Z ¥10,890 [税込]
VAS-Z 対応モデル:VZ-RAM



プレミアムミラーシールド SHOEI CWR-1 ¥9,900 [税込]
CWR-1 対応モデル:X-Forteen/Z-7/RYD

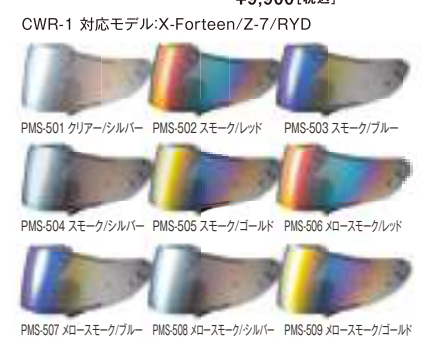

プレミアムミラーシールド SHOEI CWR-F ¥9,900 [税込]
CWR-F 対応モデル:X-Forteen/Z-7/RYD



プレミアムミラーシールド SHOEI CNS-1 ¥9,900 [税込]
CNS-1 対応モデル:GT-AirII/GT-Air/NEOTEC





MFK-271UB カービングシェルケース
¥39,380 [税込]

カラー アーバンブルー (UB)
材質 ポリカーボネイト+1680Dポリエステル
サイズ 290(H)×495(W)×250(D)mm
容量 32 (片側16) リットル
【部品構成】・本体(左右)×1、固定ベルト×2
・インナーポーチ右×1、インナーポーチ左×1
・イージーベーススリム×1
・コネクションベルト×1



MFK-262UB ライトスポーツサイドバッグ
¥19,580 [税込]

カラー アーバンブルー (UB)
材質 1680Dポリエステル
サイズ 250(H)×430(W)×200(D)mm
容量 30 (片側15) リットル
【部品構成】・本体×1 ・Kシステムベルト×1
・固定ベルト×4



MFK-296UB シェルシートバッグ2SS
¥13,750 [税込]

カラー アーバンブルー (UB)
材質 PC樹脂+1680Dポリエステル
サイズ 173(H)×216(W)×278(D)mm
容量 5リットル
【部品構成】・本体×1 ・KシステムベルトT20×1 ・レインカバー×1
・接続バックル×2 ・セフティベルト×1



MFK-298UB シェルシートバッグ2MT
¥15,400 [税込]

カラー アーバンブルー (UB)
材質 PC樹脂+1680Dポリエステル
サイズ 194(H)×256(W)×326(D)mm
容量 10~14リットル
【部品構成】・本体×1 ・KシステムベルトT20×1 ・レインカバー×1
・接続バックル×2 ・セフティベルト×1



MFK-300UB シェルシートバッグ2GT
¥17,050 [税込]

カラー アーバンブルー (UB)
材質 PC樹脂+1680Dポリエステル
サイズ 212(H)×278(W)×350(D)mm
容量 14~18リットル
【部品構成】・本体×1 ・KシステムベルトT20×1
・レインカバー×1 ・接続バックル×2 ・セフティベルト×1

MFK-284UB スポーツシートバッグ2
¥12,980 [税込]

カラー アーバンブルー (UB)
材質 1680Dポリエステル
サイズ 180(H)×240(W)×310(D)mm
容量 9.1リットル
【部品構成】・本体×1 ・Kシステムベルト(T20)×1
・レインカバー×1 ・接続バックル×2



MFK-258UB ライトスポーツタンクバッグ
¥7,590 [税込]

カラー アーバンブルー (UB)
材質 1680Dポリエステル
サイズ 90(H)×170(W)×250(D)mm
容量 2.3リットル
【部品構成】・本体×1 ・セフティベルト×1 ・小型マグネット×2

SIDE BAG & UTILITY BAG

SAFETY | STYLISH | FUNCTIONAL

Since the establishment of Nankai Buhin Co., Ltd. in 1951.



ハードパネルがクリエイトする
異次元のシートバッグ

BA-307 ライダースハイシートバッグ
¥9,350 [税込]

カラー:ブラック サイズ:H170×W240×D300mm [容量]約5.5ℓ
【素材】ポリウレタン、EVA (成型加工)、ポリエステル、PVC
【付属品】装着用H型ベルト1本・レインカバー1枚

- ・夜間の被視認性をアップさせる再帰反射素材ハイビンを採用
- ・底面には滑り止め素材 (PVC) を使用
- ・約5.5ℓの使いやすいサイズ
- ・Wジッパーを採用することで荷物の出し入れが容易に
- ・H型固定ベルトで着脱が容易
- ・EVA成型のハードパネルを上面に使用
- ・大きく開く上面パネル
- ・背中が当たる部分はクッションを装備



スポーツ車にベストマッチな
小型シートバッグ

BA-306 プレットシートバッグ
¥8,778 [税込]

カラー:ブラック/カーボン柄 サイズ:H165×W250×D280mm [容量]約5.5ℓ
【素材】ポリエステル

【付属品】装着用H型ベルト1本・ショルダーベルト1本・レインカバー1枚

- ・H型固定ベルトを使用することでリアシートへの着脱も容易
- ・大型開口部は積載物の出し入れが容易
- ・開口部内側のメッシュポケットは使い勝手抜群
- ・グローブでも操作がしやすい、ファスナーライダー
- ・標準装備のショルダーベルトを装着すれば、持ち運びも容易



開口部内側のメッシュポケット



シーンを選ばないフレキシブルさ

BA-308 コンフォートシートバッグ
¥17,380 [税込]

カラー:ブラック サイズ:H350×W500~650×D330mm
【容量】約52~67ℓ

【表地】ポリエステル・ポリ塩化ビニール (PVC合成皮革)
【付属品】装着用H型ベルト1本・固定用補助ベルト4本・ショルダーベルト1本

- ・H型固定ベルトでファンタチ着脱、さらに4本の固定用補助ベルトで確実に固定
- ・サイドのファスナーを開いて増量すれば積載容量を大幅アップ
- ・メインベースは専用の防水インナーバッグでしっかり防水 (完全防水ではありません)



補修部品オプション



BA-120
D-ストラップタフ
¥880 [税込]

- ・シートに縫って固定することで、左右のシート
端部にD型形状のフックが出来ます
※ 1本売りとなっておりますので必要本数をお求めください



BA-130
H型固定ベルト
¥880 [税込]

- ・NANKAI製シートバッグ (一部のタンクバッグ) の多くに標準装備されるバッグ固定用ベルト
※ 標準装備外のBA304の固定にも使用可能





RD-104-RD-105の共通仕様

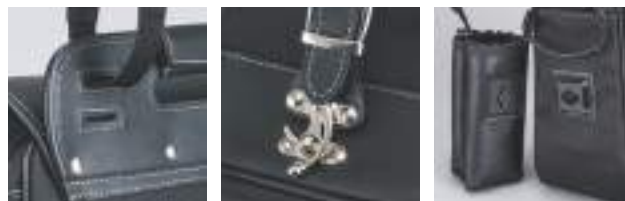

バッグを車体に取り付けやすいよう、ベルトホールを上下二段に設定
 バッグの開閉はベルトよりもイージーなスイングバックル式
 ドリンクホルダーベースはバッグの左右に設置

シーンを選ばないフレキシブルさ

RD-105 ロングライドパティバッグ
 ¥16,500【税込】

カラー:A ブラック C ブラック/オレンジステッチ サイズ:H330×W420×D160mm
 【容量】約17ℓ

【表地】ポリエステル(1680デニールPVC加工)・ポリ塩化ビニール(PVC合成皮革)
 【付属品】車載用ベルト2本・レインカバー1枚

- ・街中で旅先で、使い勝手抜群の頼れる相棒
- ・ツーリング、普段使いのどちらにも使いやすい約17ℓの容量
- ・車体固定用ベルトは薄く先端を斜めにカット
- ・開口部にはダブルジッパーの中ぶたを装着。雨の浸入を防ぐ。レインカバー付属

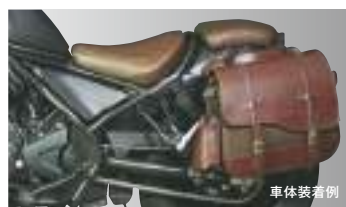

デザインと使い勝手が
 バランスしたアシンメトリーバッグ

RD-8009 フリージャーニーバッグ
 ¥30,800【税込】

カラー:A ブラック B ブラウン/ブラウン C ブラック/オレンジステッチ
 サイズ:H320(210)×W420×D140mm 【容量】約20ℓ+12ℓ

【素材】ポリエステル(1680デニールPVC加工)・ポリ塩化ビニール(PVC合成皮革)
 【付属品】車載用ベルト2本・レインカバー2枚

- ・マフラー側をサイズダウンし、マフラーとの干渉を避けた形状
- ・バッグの開閉はベルトよりもイージーなスイングバックル式
- ・左右のバッグをつなぐ振り分けベルトは、長さの調節ができる
- ・ドリンクホルダーは大きい方のバッグに装着できる
- ・開口部にはダブルジッパーの中ぶたを装着。雨の浸入を防ぐ



左サイド装着専用バッグ

RD-103 レフトオンリースクエアバッグ
 ¥11,000【税込】

カラー:ブラック
 サイズ:H280×W380×D140mm 【容量】約12ℓ
 【表地】ポリエステル(1680デニールPVC加工)・ポリ塩化ビニール(PVC合成皮革)
 【付属品】取り付け用ベルト(ロング)2本、取り付け用ベルト(ショート)2本
 取り付け用ベースプレート1枚、ショルダーベルト1本、レインカバー1枚

- ・左側に装着することを前提に割り切ったデザインで設計
- ・トップカバーを開ければこぼれ止めと防塵を兼ねたフラップが現れ、左右を繋いだツインファスナー仕様とし、ワンタッチで開閉できて収納物の出し入れがスムーズ。
- ・トップカバーの開閉はベルトよりもイージーなスイングバックルを採用して操作も簡単。
- ・取り付け用ベルトは薄手のナイロン製テープタイプのベルトを採用し、わずかな隙間でも通しやすく、車体への装着もスムーズ。強度も抜群



TANK BAG



イージーマウントで楽ちん装着!!

BA-044 フチタンクバッグ2
 ¥6,600【税込】

カラー:ブラック/レッド、ブラック/グレー、ブラック/ブラック
 サイズ:H100×W220×D150mm 【容量】1.5L 【素材】ポリエステル100%
 【付属品】レインカバー1枚、ショルダーベルト兼用脱落防止ベルト1本、
 ウエストポーチ用ワイドベルト1本、EVAスぺーサー1セット

- ・人気のフチタンクバッグがスマホの大型化にあわせリニューアル
- ・ウエストバッグやショルダーバッグとしても使用可能
- ・トップのクリアポケットはスマホやナビ等マルチに使用可能
- ・付属のEVAスぺーサーでクリアポケット内部の空間を調整
- ・フタ裏のメッシュポケットで更にユーティリティを向上
- ・コインホルダー装備
- ・スモールサイズながら2個の強力マグネットでしっかりとガソリンタンク(スチール)に固定



EVAスぺーサー



マグネット



レインカバー



脱落防止ベルト

イージーマウントで楽ちん装着!!

BA-045 ナビタンクバッグ2
 ¥4,950【税込】

カラー:ブラック/レッド、ブラック/グレー、ブラック/ブラック
 サイズ:H45×W195×D130mm 【容量】0.6L 【素材】ポリエステル100%
 【付属品】レインカバー1枚、ショルダーベルト兼用脱落防止ベルト1本、
 EVAスぺーサー1セット

- ・人気のナビタンクバッグがコードホルダーを装備しリニューアル
- ・新装備のコードホルダーで電源の取り出し等に更に便利に
- ・ウエストバッグやショルダーバッグとしても使用できる多用途バッグ
- ・付属のEVAスぺーサーでクリアポケット内部の空間を調整
- ・スモールサイズながら2個の強力マグネットでしっかりとガソリンタンク(スチール)に固定

補修部品オプション

型番	製品名	価格(税込)
BA-RC33 BA-RC07	レインカバー (BA-044) レインカバー (BA-045)	¥ 880
BA-EVA044 BA-EVA045	EVAアクション3枚組 (BA-044) EVAアクション4枚組 (BA-045)	¥ 616 ¥ 693
BA-SBDB01 BA-SBDB04	ショルダーベルト兼用脱落防止補助ベルト (BA-044) ショルダーベルト兼用脱落防止補助ベルト (BA-045)	¥ 660 ¥ 550
BA-WB01	ウエストベルト (BA-044)	¥ 770
BA-0294	BA-029コインホルダー (BA-044)	¥ 880
BA-MAGNET	マグネットスぺーパーツ(1個入り)	¥ 473

RIDERS FUNCTION BAG



小物の収納に便利な
スタイリッシュホルスターバッグ

BA-509 ライディングモードホルスターバッグ
¥7,590【税込】

- カラー: A ブラック B レッド サイズ: H250 x W180 x D80 mm
[容量]約2L [素材]ポリエステル100%
- メイン気室以外にも外側、太もも側にもそれぞれポケットを配置
 - 外側デザイン部のパイピングにはブラックタイプの再帰反射素材を採用
 - 何かと便利なカラビナを装備
 - 左側基準の設計



大容量が魅力の
スタイリッシュなヒップバッグ

BA-510 ライディングモードヒップバッグ
¥10,780【税込】

- カラー: A ブラック B レッド サイズ: H210 x W340 x D110 mm
[容量]約7L [素材]ポリエステル100%
- ツーリングで大活躍する大容量ヒップバッグ
 - フロント部のポケットにコインホルダーを装備
 - 重さの負担を軽減するリュックタイプのベルトを標準装備
 - 歩行時に便利なショルダーベルトも標準装備
 - ユーティリティーに優れた多数のポケット
- [付属品] レインカバーx1、ショルダーベルトx1、リュックベルトx1



ハードパネルが演出する
ボックスなスタイル

BA-511 ライダースハイホルスターバッグ
¥9,790【税込】

- カラー: ブラック サイズ: H245 x W150 x D70 mm
[容量]約2L [素材]ポリウレタン-EVA (成型加工) ポリエステル
- ポリウレタン樹脂製のハードパネルを前面に使用したスタイリッシュなホルスターバッグ
 - 内部は仕分けに便利な3ポケット構造

カラー: ブラック サイズ: H245 x W150 x D70 mm
[容量]約2L [素材]ポリウレタン-EVA (成型加工) ポリエステル



ハードパネルが演出する
ボックスなスタイル

BA-512 ライダースハイヒップバッグ
¥10,450【税込】

- カラー: ブラック サイズ: H205 x W250 x D100 mm
[容量]約4.5L [素材]ポリウレタン-EVA (成型加工) ポリエステル
- ポリウレタン樹脂製のハードパネルを前面に使用したスタイリッシュなヒップバッグ
 - 内部は仕分けに便利な4ポケット構造
 - 重さの負担を軽減するリュックタイプのベルトを標準装備

カラー: ブラック サイズ: H205 x W250 x D100 mm
[容量]約4.5L [素材]ポリウレタン-EVA (成型加工) ポリエステル



日々のパディ! ライダースバックパック

BA-309 デイリーユース シート&バックパック
¥11,880【税込】

- カラー: A ブラック B ネイビー C グレー サイズ: H450 x W280 x D200 mm 容量: 約25ℓ
[付属品] H型ベルト-レインカバー2枚
- H型固定ベルトでワンタッチ着脱を実現
 - 収納できるショルダーストラップで、バックパックとしてもシートバッグとしても使える2WAYタイプ
 - レインカバー付属



デイリーユースで活躍する
ジャストサイズバッグ

BA-508 ライディングモード ウェストバッグ
¥4,345【税込】

- カラー: A ブラック B レッド サイズ: H130 x W250 x D120 mm
[容量]約2.6ℓ [表地]ポリエステル-カラビナ付属
- 上部のクリアポケットにはスマートフォンを収納でき、操作も可能
 - メイン室の前面に2つのマチ付きポケットを配置



最新ゼンリン地図搭載

ゼンリン地図&るるぶDATA搭載で
快適なバイクツーリングをサポート

NANKAI

POWERED BY
ZENRIN

5 inch
monitor

Bluetooth

USB

電源入力 DC12V USB5V

NNV-022 ¥49,500【税込】

防水仕様 IPX5

電源入力 DC12V USB5V

本体: H98mm x W140mm (グレードル装着時: H105mm x W148mm)

オートバイ用品専門店 南海部品が専用設計した
ナビゲーションの第3世代

アンドロイドOSにより
スマホ感覚で
サクサク動く!



INTERFACE バイク用にカスタマイズされたユーザーインターフェース
バイク専用設計だから見やすいアローモード



アローモード<2画面表示>
地図表示と進路変更方向を曲がる交差点の
手前から大きく表示

- 【主な特長】
- ゼンリン地図&るるぶDATA搭載
 - 一体型GPS内蔵
 - ナビ本体簡単取り外し機能
 - 車体USB取り出し口より簡単接続可能
 - マルチメディア再生可能
 - オートバイ取り付けマウント同梱
 - 安全運転ガイド、自動速度違反取締機(オービス)
 - トンネルアシスト搭載



MSG-300M



MSG-300S



MSG-300M ツーリングモデルのオートバイに最適なサイズ
サイズ: H300mm x W340mm (ゲルシートカバー) H310mm x W390mm (3Dハニカムメッシュカバー)

MSG-300S スポーツモデルのオートバイやタンデムシートにも最適なサイズ
サイズ: H300mm x W280mm (ゲルシートカバー) H300mm x W300mm (3Dハニカムメッシュカバー)

MSG-300M/S
双快3Dハニカムメッシュ
ゲルシートカバー
¥11,000【税込】

カラー: ブラック [素材] 3Dメッシュカバー/表面: ポリウレタンメッシュ+ポリエステル 裏面: PVC
ゲルシート/表面: ポリウレタンフォーム+ゲル 裏面: ネオプレン

- ゲル内蔵シートカバー+着脱メッシュカバーは業界初の組み合わせ。メッシュカバーが取り外せることシーズン問わずに快適さを実現
- 耐久性の高いナンカイオリジナル素材が、ロングツーリングでの痛み、疲れを飛躍的に軽減。シートにかかる体重を分散し、長時間のライディングが可能となりました
- 3Dハニカムメッシュカバーは通気性が高く、涼しく快適な走りを楽しめる。耐久性もバツグンで、長時間使用してもメッシュカバーが潰れないため、クールな乗り心地をキープ
- 裏面には滑り止め加工を施すと共に、メッシュ生地が雨天時のシートのすべりを軽減
- カバーはベルト4本でガッチリと固定。面アスナーを使用し簡単に調整が可能な為、幅広い車種に取り付け可能です



NHC-02 ネオプレンハンドルカバーワイド
¥3,960【税込】

カラー: ブラック サイズ: フリーサイズ
[素材] クロロプレンゴム・ポリエステル他

- スクーターから大型バイクまであらゆる車種に対応
- 防風性・保温性抜群のネオプレン素材を全面に採用
- 裏地には起毛素材を使用し、保温性抜群
- 側面には反射素材を使用し、視認性を向上
- 付属のサポートベルトでしっかり固定と脱落防止



NHC-01 ネオプレンハンドルカバー
¥3,300【税込】

カラー: ブラック サイズ: フリーサイズ
[素材] クロロプレンゴム・ポリエステル他

- ネオプレン素材で抜群の防風・保温性
- 側面には反射素材を使用し、視認性を向上
- グリップレバーの隙間風が入りにくい
- 裏地には起毛素材を使用



「立体感」「奥行き感」「高級感」を兼ね備えた素材のエルマードでカーボン織り柄を表現しました。

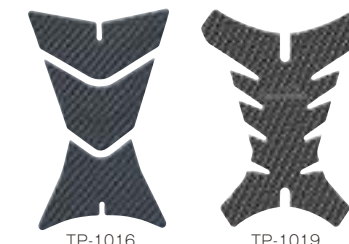

TP-1016

TP-1019

貼り付けタイプのタンクパッド

TP-1016/TP-1019
ブラック 各¥2,200【税込】

ナンカイ エルマード タンクパッド
カラー: ブラック サイズ: フリーサイズ
[素材] クロロプレンゴム・ポリエステル他

- カーボン柄のエルマード素材を使用したブラックカラー
- 内部はシリコン樹脂を使用することにより、高級感と適度な厚み
- ソフトな仕上がりに、しっかりとしたタンクへの装着が可能

ORIGINAL PARTS COLLECTION

クランプ

※2023年4月1日価格改定後の金額を表示しています。

端末などの取り付けでスペースが無い場合に役立つ一品!



PB-04
マルチホルダー-KANIシリーズ
クランプアダプター

ブラック ¥1,650【税込】
レッド ¥1,650【税込】
カーボン ¥1,760【税込】

本体バーサイズ φ22.2mm 幅98mm
取り付け可能ハンドルサイズ
・22.2mm/25.4mm(1インチ)対応
・クランプ取り付け幅 12mm必要



PB-28
ミラーバイクランプ2 ¥2,310【税込】

カラー B ブラック . M メッキ
本体バーサイズ φ22.2×幅68mm ミラーネジ径 10mm/8mm対応
・ミラーのネジ穴に共締めタイプ ・前後左右に取り付け可能



PB-25
クランプバーマウント
各¥4,620【税込】

カラー B ブラック . S シルバー . R レッド
調整幅 225~325mm(クランプ部分の中心より中心まで)
対応ハンドル径 φ22.2mm(ハンドル形状により取り付け不可な場合有)
取り付け有効幅 55mm×左右2カ所
・各種ハンドルマウントアクセサリが取り付け可能。

組み合わせ自由なマルチクランプ

A
組み合わせ例

① + ④

B
組み合わせ例

③ + ④

C
組み合わせ例

② + ④ + ⑤

① 100mm 22.2φ オフセット
② 130mm 22.2φ センター
③ 160mm 22.2φ センター

PB-33-1 (100mm) S マルチホルダー-KANIシリーズクランプバー
PB-33-2 (130mm) M
PB-33-3 (160mm) L 各¥440【税込】

・各種バーマウントクランプ用オプションバー
・バーサイズ 100mm 22.2φ オフセットタイプ
130mm 22.2φ センタータイプ
160mm 22.2φ センタータイプ

④

PB-33-B1 (13φ~14φ)
PB-33-B2 (15φ~17φ)
PB-33-B3 (17φ~20φ)

マルチホルダー-KANIシリーズクランプボルト
各¥1,430【税込】
・PB-33B専用

PB-33A
マルチホルダー-KANIシリーズ
バーマウントクランプ Aタイプ
¥2,530【税込】

・ハンドルポスト装着タイプ
・ハンドルポスト左右ビッチ60~110mmに対応
・別途100mm~160mmのクランプバー④で用途に合わせてセット可能

PB-33B
マルチホルダー-KANIシリーズ
バーマウントクランプ Bタイプ
¥1,980【税込】

・ステムホール装着タイプ
・ステムホール13φ~20φに別途販売のクランプボルトにて装着可能
(¥1,430【税込】)
・別途100mm~160mmのクランプバー④で用途に合わせてセット可能

PB-33C
マルチホルダー-KANIシリーズ
バーマウントクランプ Cタイプ
¥2,420【税込】

・マスターシリンダー装着タイプ
・取り付けボルト30~32mmに対応
・別途100mm~160mmのクランプバー④で用途に合わせてセット可能

スパイダーネット

⑥レッド

フックの強度と装着性を高次元で調和させ理想的な開口部に仕上げた「クランプ付フック」、1ヶ所に集中しやすいネットの張力を分散し、ネットを強く引いてもはじかれにくい新思考「3Dジョイント」そしてあると便利な「ツイストループ」の3つのジョイントパーツがセットされていて、もう言うことなし!!!これだけの機能でこの価格。貴方のアイデア次第で使い方がいろいろ!!ぜひお試しください。

ジョイント組み合わせ装着例

① クランプ付フック 6ヶ入
② 3Dジョイント 2ヶ入
③ ツイストループ 2本入

④ クランプ付フックとツイストループを単独で使った場合。
⑤ クランプ付フックと3Dジョイントを使った場合。
⑥ クランプ付フックとツイストループを使った場合。
⑦ クランプ付フックと3Dジョイントとツイストループを使った場合。

荷物の形状・大きさに合わせた装着方法

④ ⑤ ⑥ ⑦

④と⑤は固定したまま、ネット側をたぐよせてクランプ側に装着もできる。
付属のジョイントパーツで荷物の形状や大きさに合わせた装着方法が可能に優れた密着性を実現。

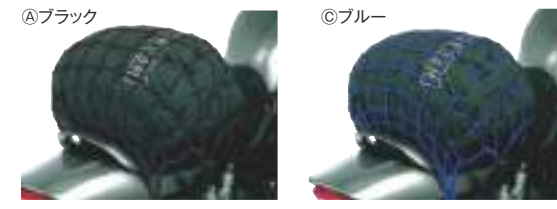

■ マス目を小さくし、伸び率を考慮した設計で最適な4サイズを実現

品番	サイズ	マス目	価格(税込)
BAT11 [M]	30×30 (cm)	8×8マス	¥2,970
BAT12 [L]	40×40 (cm)	10×10マス	¥3,190
BAT13 [LL]	50×50 (cm)	12×12マス	¥3,410
BAT14 [XL]	60×60 (cm)	14×14マス	¥3,740

カラー ④ブラック ⑥レッド ⑦ブルー ※114 (XL) : ④ブラックのみ

※2023年4月1日価格改定後の金額を表示しています。

ドリンクホルダー

スタイリッシュなドリンクホルダーが新登場!



NEW MODEL
DH-407

ドリンクホルダーシリーズ1 オールラウンダー
¥2,200【税込】

【カラー】ブラック 【素材】ナイロン
・ハンドル径(φ22.2mm)から1インチ(φ25.4mm)まで対応
・350ml缶、500ccペットボトルなどに対応



NEW MODEL
DH-408

ドリンクホルダーシリーズ2 ウイングホルダー
¥2,530【税込】

【カラー】カーボン(CB) 【素材】プラスチック
・ハンドル径(φ22.2mm)から1インチ(φ25.4mm)まで対応
・350ml缶、500ccペットボトルなどに対応



NEW MODEL
DH-409

ドリンクホルダーシリーズ3 アジャスタブルホルダー
¥4,070【税込】

【カラー】シルバー/ブラック(SVBK) 【素材】ポリカーボネイト/アルミ
・ハンドル径(φ22.2mm)から1インチ(φ25.4mm)まで対応
・350ml缶、500ccペットボトルなどに対応
・側面のダイヤルにてホルダーのサイズを調整可能。



MUFFLER MADE IN JAPAN 安心とこだわりの日本製マフラー



政府認証マフラーで安心カスタム!

MM125-01 パワーコンプマフラー タイプ1 モンキー125
¥37,400(税込)

•適合車種:MONKEY125/MONKEY125 ABS(2BJ-JB02)
•日本製・ダウンタイプマフラー・錆びに強いオールステンレス製(バフ仕上げ)・100の真円サイレンサー・近接排気騒音値:83db・加速騒音:69db・専用アルミステー(バフ仕上げ)



ニク〜い!ショート!
ステンレスボディ!

MM-11 パワーコンプマフラー・タイプ11 モンキー/ゴリラ用
¥14,300(税込)

•適合車種:モンキー/ゴリラ(Z50J-1300017~/AB27-1000001~1899999)
※F1車は不可・日本製・ショートタイプマフラー・錆びに強いオールステンレス製(バフ仕上げ)・近接排気騒音値:87db(50ccパツフル装着時)・85db(50ccオープンパツフル装着時)・純正キックペダル対応 ※マフラー取り付け時に、ブレーキペダル・キックペダル等にエキパイが当たらない位置に微調整が必要な場合があります。・別売りオプション:ナカイオリジナル2WAYアルミパツフル(NPC-BF58 ¥1,650)



堂々のスタイルに自信!

MM-12 パワーコンプマフラー・タイプ12 モンキー/ゴリラ用
¥22,000(税込)

•適合車種:モンキー/ゴリラ(Z50J-1300017~/AB27-1000001~1899999) ※F1車は不可・日本製・80φ真円サイレンサーとφ35極太エキゾーストパイプ・錆びに強いオールステンレス製(バフ仕上げ)・ナカイオリジナル2WAYアルミパツフル(NPC-BF48)付属・近接排気騒音値:76db(50ccパツフル装着時)・純正キックペダル対応 ※マフラー取り付け時に、ブレーキペダル・キックペダル等にエキパイが当たらない位置に微調整が必要な場合があります。・別売りオプション:ナカイオリジナル汎用マフラスターMST-125FR/RR対応



大人のデザイン ノーマルルックスタイル!

MM-13 パワーコンプマフラー・タイプ13 モンキー/ゴリラ用
¥25,300(税込)

•適合車種:モンキー/ゴリラ(Z50J-1300017~/AB27-1000001~1899999)
※F1車は不可・日本製・ノーマルルックタイプマフラー(純正マフラーガード装着可能) ※走行時は純正マフラーガードを装着してください。装着しないと火傷をする恐れがあります。・錆びに強いオールステンレス製(バフ仕上げ)・インナーパツフル標準装備(サイレンサーとエキゾーストパイプの間に装着)・近接排気騒音値:80db(50ccインナーパツフル装着時)・88db(50ccインナーパツフル未装着時)・純正キックペダル対応



異形サイレンサーでカスタムモンキーにもベストマッチ!

MM-14 パワーコンプマフラー・タイプ14 モンキー/ゴリラ用
¥34,100(税込)

•適合車種:モンキー/ゴリラ(Z50J-1300017~/AB27-1000001~1899999)
※F1車は不可・日本製・異形サイレンサーとφ35極太エキゾーストパイプ・錆びに強いオールステンレス製(バフ仕上げ)・ナカイオリジナル2WAYアルミパツフル(NPC-BF48)付属・近接排気騒音値:77.3db(50ccパツフル装着時)・純正キックペダル対応 ※マフラー取り付け時に、ブレーキペダル・キックペダル等にエキパイが当たらない位置に微調整が必要な場合があります。・別売りオプション:ナカイ汎用マフラスターMST-125FR/RR対応



エイブ・モタード100用仕様!ムードも100%!

AM-101 パワーコンプマフラー・タイプ1 エイブ100/XR100モタード用
¥24,200(税込)

•適合車種:エイブ100/XR100モタード・日本製・80φ真円サイレンサーとφ35極太エキゾーストパイプ・錆びに強いオールステンレス製(バフ仕上げ)・ナカイオリジナル2WAYアルミパツフル(NPC-BF48)付属・近接排気騒音値:80db(100ccパツフル装着時)・純正キックペダル対応(エイブ100:HC07/HC13のみ) ※XR100モタードはエイブ系のキックペダルに交換が必要です。 ※マフラー取り付け時に、ブレーキペダル・キックペダル等にエキパイが当たらない位置に微調整が必要な場合があります。 ※エイブ100に装着する場合はタンデムステップの取り外しが必要です。・別売りオプション:ナカイオリジナル汎用マフラスターMST-200FR/RR対応



50モタードにも対応!さらに進化だ!

AM-05 パワーコンプマフラー・タイプ5 エイブ50/XR50モタード用
¥24,200(税込)

•適合車種:エイブ50/XR50モタード・日本製・80φ真円サイレンサーとφ35極太エキゾーストパイプ・錆びに強いオールステンレス製(バフ仕上げ)・ナカイオリジナル2WAYアルミパツフル(NPC-BF48)付属・近接排気騒音値:76db(50ccパツフル装着時)・純正キックペダル対応(エイブ50:AC16-1000001~1599999のみ) ※XR50モタードはエイブ系のキックペダルに交換が必要です。 ※マフラー取り付け時に、ブレーキペダル・キックペダル等にエキパイが当たらない位置に微調整が必要な場合があります。・別売りオプション:ナカイオリジナル汎用マフラスターMST-200FR/RR対応



カブ イズ ダンディ! 国産でキメる!

CM-01 パワーコンプマフラー・タイプ1 カブ/リトルカブ用
¥22,000(税込)

•適合車種:カブ(C50-0200001~/AA01-1000001~1699999)・リトルカブ(C50-4300001~/AA01-3000001~3999999) ※F1車は不可・日本製・80φ真円サイレンサーとφ28.6エキゾーストパイプ・錆びに強いオールステンレス製(バフ仕上げ)・ナカイオリジナル2WAYアルミパツフル(NPC-BF48)付属・近接排気騒音値:76db(50ccパツフル装着時)・純正キックペダル・センタースタンド対応 ※マフラー取り付け時に、ブレーキペダル・キックペダル等にエキパイが当たらない位置に微調整が必要な場合があります。・別売りオプション:ナカイ汎用マフラスターMST-175FR/RR対応



ダックスにガツン!きっちり国産パーツ!

DM-02 パワーコンプマフラー・タイプ2 ダックス/シャリー用
¥22,000(税込)

•適合車種:ダックス/シャリー・日本製・80φ真円サイレンサーとφ35極太エキゾーストパイプ・錆びに強いオールステンレス製(バフ仕上げ)・ナカイオリジナル2WAYアルミパツフル(NPC-BF48)付属・近接排気騒音値:76db(50ccパツフル装着時)・別売りオプション:ナカイ汎用マフラスターMST-150FR/RR対応 ※モンキー系系のキックペダルに交換が必要です。 ※旧年式車の為マフラー取り付け時に、ブレーキペダル・センタースタンド等にエキパイが当たらない位置に微調整が必要な場合があります



異形サイレンサーでカブも重圧感UP!

CM-02 パワーコンプマフラー・タイプ2 カブ/リトルカブ用
¥34,100(税込)

•適合車種:カブ(C50-0200001~/AA01-1000001~1699999)・リトルカブ(C50-4300001~/AA01-3000001~3999999) ※F1車は不可・日本製・異形サイレンサーとφ28.6エキゾーストパイプ・錆びに強いオールステンレス製(バフ仕上げ)・ナカイオリジナル2WAYアルミパツフル(NPC-BF48)付属・近接排気騒音値:79.9db(50ccパツフル装着時)・純正キックペダル・センタースタンド対応 ※マフラー取り付け時に、ブレーキペダル・キックペダル等にエキパイが当たらない位置に微調整が必要な場合があります。・別売りオプション:ナカイ汎用マフラスターMST-175FR/RR対応



歯切れの良いエキゾーストサウンド!

CM-03 パワーコンプマフラー・タイプ3 カブ/リトルカブ用
¥25,300(税込)

•適合車種:カブ(C50-0200001~/AA01-1000001~1699999)・リトルカブ(C50-4300001~/AA01-3000001~3999999) ※F1車は不可・日本製・クラシカルなノーマルルックタイプ・錆びに強いオールステンレス製(バフ仕上げ)・近接排気騒音値:83db・純正キックペダル・センタースタンド対応 ※マフラー取り付け時に、ブレーキペダル・キックペダル等にエキパイが当たらない位置に微調整が必要な場合があります



GROM専用
70φストレートエンド
100φサイレンサー 迫力の100φサイレンサー採用!

GM-01J ナンカイオリジナル GROM パワーコンプマフラー・タイプ1J
¥29,700(税込) (アップタイプ) (政府認証タイプ)

•適合車種:GROM(JC61-1000001~1299999)
•近接排気騒音値:86db/3500rpm ※パツフル無しタイプ・加速騒音値:79db・錆びに強いオールステンレス製・GROM専用70φストレートエンド・100φサイレンサー・日本製



GM-02J ナンカイオリジナル GROM パワーコンプマフラー・タイプ1J
¥27,500(税込) (アップタイプ) (政府認証タイプ)

•適合車種:GROM(JC61-1000001~1299999)
•近接排気騒音値:85db/3500rpm ※パツフル無しタイプ・加速騒音値:79db・錆びに強いオールステンレス製・GROM専用70φストレートエンド・100φサイレンサー・日本製

ナンカイオリジナル 汎用アルミマフラスター



汎用アルミマフラスター (FRタイプ) 汎用アルミマフラスター (RRタイプ) ブラックアルマイト

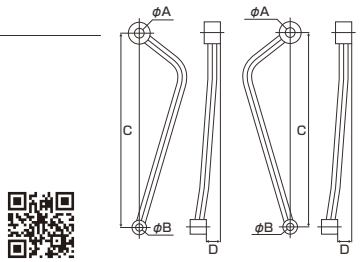

φ12FR/RRタイプ (シルバー) 各 ¥4,730 [税込]
φ16FR/RRタイプ (シルバー) 各 ¥5,280 [税込]
φ16FR/RRタイプ (ブラック) 各 ¥6,380 [税込]

汎用マフラスター φ12 FRタイプ シルバー

品番	ステー径φ	カラー	A 穴径	B 穴径	C 全長	D オフセット量
MST100FR	φ12	シルバー	φ11	φ8.5	100mm	30mm
MST125FR	φ12	シルバー	φ11	φ8.5	125mm	30mm
MST150FR	φ12	シルバー	φ11	φ8.5	150mm	30mm
MST175FR	φ12	シルバー	φ11	φ8.5	175mm	30mm
MST200FR	φ12	シルバー	φ11	φ8.5	200mm	30mm
MST225FR	φ12	シルバー	φ11	φ8.5	225mm	30mm
MST250FR	φ12	シルバー	φ11	φ8.5	250mm	30mm

汎用マフラスター φ16 FRタイプ シルバー

品番	ステー径φ	カラー	A 穴径	B 穴径	C 全長	D オフセット量
MSTL150FR	φ16	シルバー	φ11	φ8.5	150mm	30mm
MSTL175FR	φ16	シルバー	φ11	φ8.5	175mm	30mm
MSTL200FR	φ16	シルバー	φ11	φ8.5	200mm	30mm
MSTL225FR	φ16	シルバー	φ11	φ8.5	225mm	30mm
MSTL250FR	φ16	シルバー	φ11	φ8.5	250mm	30mm

汎用マフラスター φ16 FRタイプ ブラックアルマイト

品番	ステー径φ	カラー	A 穴径	B 穴径	C 全長	D オフセット量
MSTB150FR	φ16	ブラック	φ11	φ8.5	150mm	30mm
MSTB175FR	φ16	ブラック	φ11	φ8.5	175mm	30mm
MSTB200FR	φ16	ブラック	φ11	φ8.5	200mm	30mm
MSTB225FR	φ16	ブラック	φ11	φ8.5	225mm	30mm
MSTB250FR	φ16	ブラック	φ11	φ8.5	250mm	30mm

汎用マフラスター φ16 FRタイプ シルバー

品番	ステー径φ	カラー	A 穴径	B 穴径	C 全長	D オフセット量
MSTL150FR-50	φ16	シルバー	φ11	φ8.5	150mm	50mm
MSTL175FR-50	φ16	シルバー	φ11	φ8.5	175mm	50mm
MSTL200FR-50	φ16	シルバー	φ11	φ8.5	200mm	50mm
MSTL225FR-50	φ16	シルバー	φ11	φ8.5	225mm	50mm
MSTL250FR-50	φ16	シルバー	φ11	φ8.5	250mm	50mm

汎用マフラスター φ16 FRタイプ シルバー

品番	ステー径φ	カラー	A 穴径	B 穴径	C 全長	D オフセット量
MSTL150FR-75	φ16	シルバー	φ11	φ8.5	150mm	75mm
MSTL175FR-75	φ16	シルバー	φ11	φ8.5	175mm	75mm
MSTL200FR-75	φ16	シルバー	φ11	φ8.5	200mm	75mm
MSTL225FR-75	φ16	シルバー	φ11	φ8.5	225mm	75mm
MSTL250FR-75	φ16	シルバー	φ11	φ8.5	250mm	75mm

汎用マフラスター φ16 FRタイプ シルバー

品番	ステー径φ	カラー	A 穴径	B 穴径	C 全長	D オフセット量
MSTL150FR-100	φ16	シルバー	φ11	φ8.5	150mm	100mm
MSTL175FR-100	φ16	シルバー	φ11	φ8.5	175mm	100mm
MSTL200FR-100	φ16	シルバー	φ11	φ8.5	200mm	100mm
MSTL225FR-100	φ16	シルバー	φ11	φ8.5	225mm	100mm
MSTL250FR-100	φ16	シルバー	φ11	φ8.5	250mm	100mm

汎用マフラスター φ12 RRタイプ シルバー

品番	ステー径φ	カラー	A 穴径	B 穴径	C 全長	D オフセット量
MST100RR	φ12	シルバー	φ11	φ8.5	100mm	30mm
MST125RR	φ12	シルバー	φ11	φ8.5	125mm	30mm
MST150RR	φ12	シルバー	φ11	φ8.5	150mm	30mm
MST175RR	φ12	シルバー	φ11	φ8.5	175mm	30mm
MST200RR	φ12	シルバー	φ11	φ8.5	200mm	30mm
MST225RR	φ12	シルバー	φ11	φ8.5	225mm	30mm
MST250RR	φ12	シルバー	φ11	φ8.5	250mm	30mm

汎用マフラスター φ16 RRタイプ シルバー

品番	ステー径φ	カラー	A 穴径	B 穴径	C 全長	D オフセット量
MSTL150RR	φ16	シルバー	φ11	φ8.5	150mm	30mm
MSTL175RR	φ16	シルバー	φ11	φ8.5	175mm	30mm
MSTL200RR	φ16	シルバー	φ11	φ8.5	200mm	30mm
MSTL225RR	φ16	シルバー	φ11	φ8.5	225mm	30mm
MSTL250RR	φ16	シルバー	φ11	φ8.5	250mm	30mm

汎用マフラスター φ16 RRタイプ ブラックアルマイト

品番	ステー径φ	カラー	A 穴径	B 穴径	C 全長	D オフセット量
MSTB150RR	φ16	ブラック	φ11	φ8.5	150mm	30mm
MSTB175RR	φ16	ブラック	φ11	φ8.5	175mm	30mm
MSTB200RR	φ16	ブラック	φ11	φ8.5	200mm	30mm
MSTB225RR	φ16	ブラック	φ11	φ8.5	225mm	30mm
MSTB250RR	φ16	ブラック	φ11	φ8.5	250mm	30mm

汎用マフラスター φ16 RRタイプ シルバー

品番	ステー径φ	カラー	A 穴径	B 穴径	C 全長	D オフセット量
MSTL150RR-50	φ16	シルバー	φ11	φ8.5	150mm	50mm
MSTL175RR-50	φ16	シルバー	φ11	φ8.5	175mm	50mm
MSTL200RR-50	φ16	シルバー	φ11	φ8.5	200mm	50mm
MSTL225RR-50	φ16	シルバー	φ11	φ8.5	225mm	50mm
MSTL250RR-50	φ16	シルバー	φ11	φ8.5	250mm	50mm

汎用マフラスター φ16 RRタイプ シルバー

品番	ステー径φ	カラー	A 穴径	B 穴径	C 全長	D オフセット量
MSTL150RR-75	φ16	シルバー	φ11	φ8.5	150mm	75mm
MSTL175RR-75	φ16	シルバー	φ11	φ8.5	175mm	75mm
MSTL200RR-75	φ16	シルバー	φ11	φ8.5	200mm	75mm
MSTL225RR-75	φ16	シルバー	φ11	φ8.5	225mm	75mm
MSTL250RR-75	φ16	シルバー	φ11	φ8.5	250mm	75mm

汎用マフラスター φ16 RRタイプ シルバー

品番	ステー径φ	カラー	A 穴径	B 穴径	C 全長	D オフセット量
MSTL150RR-100	φ16	シルバー	φ11	φ8.5	150mm	100mm
MSTL175RR-100	φ16	シルバー	φ11	φ8.5	175mm	100mm
MSTL200RR-100	φ16	シルバー	φ11	φ8.5	200mm	100mm
MSTL225RR-100	φ16	シルバー	φ11	φ8.5	225mm	100mm
MSTL250RR-100	φ16	シルバー	φ11	φ8.5	250mm	100mm

ナンカイオリジナル 2WAYアルミバップル



音量調整可能な2WAYタイプバップル!
ナンカイオリジナル 2WAYアルミバップル (汎用タイプ)
シルバー 各 ¥2,200 [税込] ブラック 各 ¥2,750 [税込]

- 汎用タイプ2WAYアルミバップルでサイズも豊富な26サイズ×2カラー。
- インナーバップル(パイプ)着脱式で音量・音質の変更が2段階に調整可能。
- アルミ削り出しボディ。インナーパイプ着脱用L型レンチ付き。
- サイズ φ38~φ52 バップル穴径:20mm インナーパイプ穴径:16mm
- サイズ φ53~φ63 バップル穴径:25mm インナーパイプ穴径:22mm



- | 品番 | サイズ | 品番 | サイズ |
|-------------|-----|-------------|-----|
| NPC-BF38(B) | φ38 | NPC-BF51(B) | φ51 |
| NPC-BF39(B) | φ39 | NPC-BF52(B) | φ52 |
| NPC-BF40(B) | φ40 | NPC-BF53(B) | φ53 |
| NPC-BF41(B) | φ41 | NPC-BF54(B) | φ54 |
| NPC-BF42(B) | φ42 | NPC-BF55(B) | φ55 |
| NPC-BF43(B) | φ43 | NPC-BF56(B) | φ56 |
| NPC-BF44(B) | φ44 | NPC-BF57(B) | φ57 |
| NPC-BF45(B) | φ45 | NPC-BF58(B) | φ58 |
| NPC-BF46(B) | φ46 | NPC-BF59(B) | φ59 |
| NPC-BF47(B) | φ47 | NPC-BF60(B) | φ60 |
| NPC-BF48(B) | φ48 | NPC-BF61(B) | φ61 |
| NPC-BF49(B) | φ49 | NPC-BF62(B) | φ62 |
| NPC-BF50(B) | φ50 | NPC-BF63(B) | φ63 |
- ※品番内の(B)はブラックの品番です。
※NPC-BF40(B)⇒パワーコンプマフラー MM-07/MM-09(K)/AM-02対応。
※NPC-BF47(B)⇒パワーコンプマフラー MM-08/MM-10/AM-03/AM-04/DM-01対応。
※NPC-BF48(B)⇒パワーコンプマフラー MM-12/MM-14/AM-05/AM-101/DM-02/CM-01/CM-02対応。
※NPC-BF58(B)⇒パワーコンプマフラー MM-11対応。

ナンカイオリジナル 汎用マフラスプリング



ナンカイオリジナル 汎用マフラスプリング (スタンダード) 各 ¥462 [税込]
仕様 フック片側フリータイプ 材質 ステンレス製
・1個入り

ナンカイオリジナル 汎用マフラスプリング (防振ラバー付) 各 ¥770 [税込]
仕様 フック片側フリータイプ・防振ラバー付 材質 ステンレス製
・1個入り

全長	品番	
	スタンダード	防振ラバー付き
60mm	SP060	SP061
70mm	SP070	SP071
80mm	SP080	SP081
90mm	SP090	SP091
100mm	SP100	SP101
110mm	SP110	SP111
120mm	SP120	SP121



ナンカイオリジナル サイレンサーアダプター



装着できなかったサイレンサーが装着可能に!

品番	エキパイサイズ	サイレンサーサイズ	価格(税込)
MAD-01ST	φ42.7	φ60.5	¥3,520
MAD-02ST	φ50.8	φ60.5	¥3,520
MAD-03ST	φ52	φ60.5	¥3,520
MAD-04ST	φ54	φ60.5	¥3,520
MAD-05ST	φ42.7	φ50.8	¥3,520

・サイレンサーの差し込み径とエキゾーストパイプ径が違う場合に交換アダプターを使用することで、取り付けが出来るようになります。
・オールステンレス製
・日本製



ナンカイオリジナル アルミ メカステー アイデア次第で使い方もいろいろ!汎用タイプアルミステー

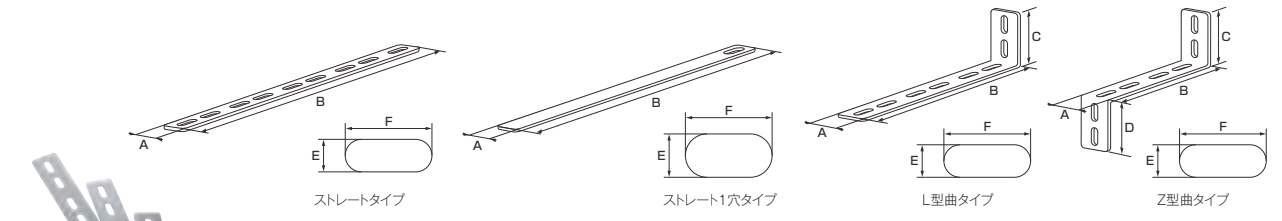

MECHA SERIES アルミ メカステーサイズ表

品番	形状 (タイプ)	全長 mm	板厚 mm	A mm	B mm	C mm	D mm	E mm	F mm	価格 (税込)
0001	ストレート	250	3	25	250	-	-	6	16	¥550
0002	ストレート	200	3	25	200	-	-	6	16	¥550
0003	ストレート	150	3	25	150	-	-	6	16	¥495
0004	ストレート	100	3	25	100	-	-	6	16	¥440
0005	ストレート	50	3	25	50	-	-	6	16	¥385
0006	L型曲	200	3	25	150	50	-	6	16	¥550
0007	L型曲	150	3	25	100	50	-	6	16	¥495
0008	L型曲	100	3	25	50	50	-	6	16	¥440
0009	Z型曲	150	3	25	50	50	50	6	16	¥495
0010	Z型曲	200	3	25	100	50	50	6	16	¥550
0016	ストレート	250	3	25	250	-	-	8	16	¥550
0017	ストレート	200	3	25	200	-	-	8	16	¥550
0018	ストレート	150	3	25	150	-	-	8	16	¥495
0019	ストレート	100	3	25	100	-	-	8	16	¥440
0020	ストレート	50	3	25	50	-	-	8	16	¥385
0021	L型曲	200	3	25	150	50	-	8	16	¥550
0022	L型曲	150	3	25	100	50	-	8	16	¥495
0023	L型曲	100	3	25	50	50	-	8	16	¥440
0024	Z型曲	150	3	25	50	50	50	8	16	¥495
0025	Z型曲	200	3	25	100	50	50	8	16	¥550
0031	ストレート	225	3	19	225	-	-	6	16	¥495
0032	ストレート	200	3	19	200	-	-	6	16	¥495
0033	ストレート	175	3	19	175	-	-	6	16	¥440
0034	ストレート	150	3	19	150	-	-	6	16	¥440
0035	ストレート	125	3	19	125	-	-	6	16	¥385
0036	ストレート	100	3	19	100	-	-	6	16	¥385
0037	ストレート	75	3	19	75	-	-	6	16	¥330
0038	ストレート	50	3	19	50	-	-	6	16	¥330
0039	L型曲	200	3	19	150	50	-	6	16	¥495
0040	L型曲	175	3	19	125	50	-	6	16	¥495
0041	L型曲	150	3	19	100	50	-	6	16	¥440
0042	L型曲	125	3	19	75	50	-	6	16	¥385
0043	L型曲	100	3	19	50	50	-	6	16	¥385
0044	L型曲	75	3	19	50	25	-	6	16	¥330
0045	Z型曲	125	3	19	50	50	25	6	16	¥385
0046	Z型曲	150	3	19	50	50	50	6	16	¥440
0047	Z型曲	175	3	19	100	50	50	6	16	¥495
0048	Z型曲	200	3	19	100	50	50	6	16	¥550
0049	Z型曲	250	3	19	100	50	50	6	16	¥550
0050	Z型曲	300	3	19	100	50	50	6	16	¥550
0051	ストレート1穴									

NANKAI ORIGINAL WINKER LAMP

It is a turn signal light for every bike. Orange, clear. You can choose from various types of stylish designs. It is firmly attached to the motorcycle with bolts & nuts, and mounts are possible in various positions.

ウインカーランプ

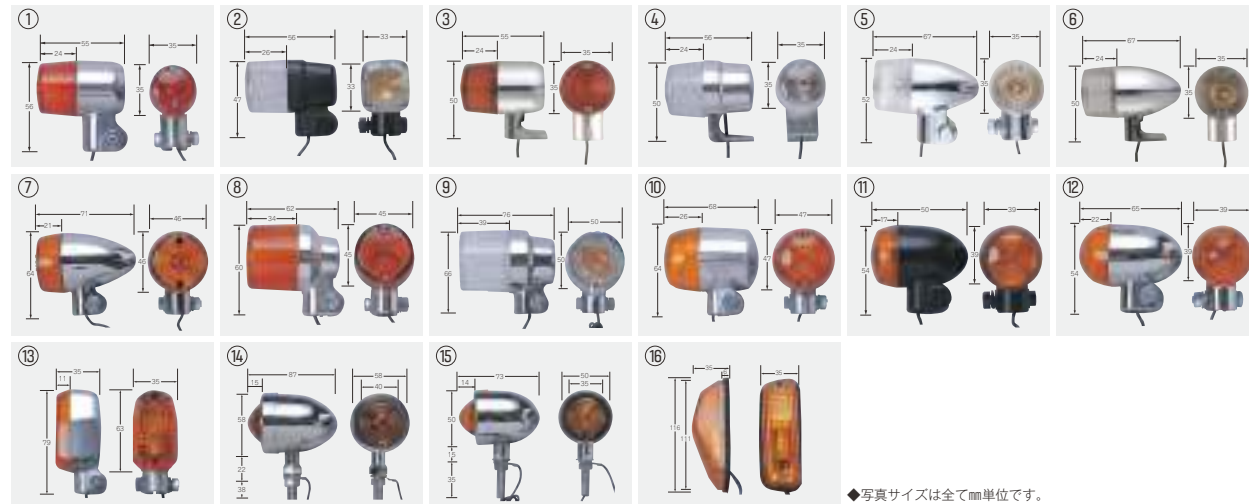

◆写真サイズは全てmm単位です。

番号	型	ボディカラー / レンズカラー	価格(税込) (2ヶ1セット)	備考	交換用レンズ(2ヶ1セット) レンズカラー 価格(税込)	
ナンカイ ウインカーランプ						
①	160丸型	ブラックボディ/アンバーレンズ ブラックボディ/クリアレンズ メッキボディ/アンバーレンズ メッキボディ/クリアレンズ	各¥3,080 各¥3,300 各¥3,300 各¥3,850	W球仕様 12V 23/8W 電球付	各¥803	
②	160角型	ブラックボディ/アンバーレンズ メッキボディ/アンバーレンズ メッキボディ/クリアレンズ	各¥3,960	W球仕様 12V 23/8W 電球付		
③	162型	ブラックボディ/アンバーレンズ ブラックボディ/クリアレンズ メッキボディ/アンバーレンズ メッキボディ/クリアレンズ	各¥2,970 各¥2,970			
④	180丸型	ブラックボディ/アンバーレンズ ブラックボディ/クリアレンズ メッキボディ/アンバーレンズ メッキボディ/クリアレンズ	各¥2,970 各¥3,080			
⑤	190型	ブラックボディ/アンバーレンズ ブラックボディ/クリアレンズ メッキボディ/アンバーレンズ メッキボディ/クリアレンズ	各¥3,300 各¥3,850 各¥3,960	W球仕様 12V 23/8W 電球付		
⑥	192型	ブラックボディ/アンバーレンズ ブラックボディ/クリアレンズ メッキボディ/アンバーレンズ メッキボディ/クリアレンズ	各¥2,970			
⑦	200丸型	メッキボディ/アンバーレンズ メッキボディ/クリアレンズ	各¥3,850 各¥3,960	W球仕様 12V 23/8W 電球付		
⑧	500型	ブラックボディ/アンバーレンズ ブラックボディ/クリアレンズ メッキボディ/アンバーレンズ メッキボディ/クリアレンズ	各¥3,300 各¥3,410 各¥6,270	W球仕様 12V 23/8W 電球付		
⑨	708型	ブラックボディ/アンバーレンズ ブラックボディ/クリアレンズ メッキボディ/アンバーレンズ メッキボディ/クリアレンズ	各¥6,380	W球仕様 12V 23/8W 電球付		
⑩	836型	ブラックボディ/アンバーレンズ ブラックボディ/クリアレンズ メッキボディ/アンバーレンズ メッキボディ/クリアレンズ	各¥3,300			
⑪	140型	ブラックボディ/アンバーレンズ ブラックボディ/クリアレンズ メッキボディ/アンバーレンズ メッキボディ/クリアレンズ	各¥3,850			
⑫	150型	ブラックボディ/アンバーレンズ ブラックボディ/クリアレンズ メッキボディ/アンバーレンズ メッキボディ/クリアレンズ	各¥3,850			
⑬	250型	ブラックボディ/アンバーレンズ ブラックボディ/クリアレンズ メッキボディ/アンバーレンズ メッキボディ/クリアレンズ	各¥3,300 各¥3,520	W球仕様 12V 23/8W 電球付		
ナンカイ プレットウインカーランプ						
⑭		メッキボディ/アンバーレンズ	各¥4,400			アンバー・クリア 各¥858
ナンカイ チョッパーウインカーランプ						
⑮		メッキボディ/アンバーレンズ メッキボディ/クリアレンズ	各¥4,400 各¥4,950	12V 23W 電球付	アンバー・クリア 各¥858	
ナンカイ シビックカウリングランプ						
⑯		アンバー クリア スモーク	各¥3,850 各¥4,180	12V 23W 電球付 W球仕様 12V 23/8W 電球付	アンバー・クリア スモーク 各¥1,045	

ウインカーステー

ウインカーステー

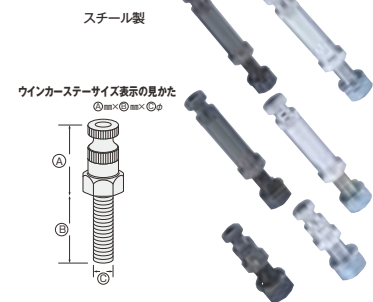

品番	カラー	サイズ(mm)	価格(税込)
M830	メッキ	黒 30 26 8	¥1,265
M840	メッキ	黒 30 40 8	¥1,595
M846	メッキ	黒 46 45 8	¥1,595
M1030	メッキ	黒 30 26 10	¥1,265
M1040	メッキ	黒 30 40 10	¥1,595
M1046	メッキ	黒 46 26 10	¥1,485
M1060	メッキ	黒 60 26 10	¥1,540



Wソケット(汎用)
¥770(税込)
1セット(2個入)
・ポジションWソケット加工用

黒(一般車用) グリーン(ホンダ専用)

アースコードセット
各¥660(税込)
アースの取れない車種に使用してください(全て2ヶ1セットです)

※2023年4月1日価格改定後の金額を表示しています。

テールランプ



NW1033
ナンカイ ルーカスS
テールランプ(汎用)レッド
¥3,300(税込)
交換レンズ ¥1,045(税込)
・12V 21/5Wバルブ付
サイズ:H40×W108×D38mm



NW21011
ナンカイ キャッツアイ
テールランプ(汎用)レッド
¥4,070(税込)
交換レンズ ¥1,430(税込)
・12V 21/5Wバルブ付
サイズ:H63×W127×D32mm



NW21023
ナンカイ キャッツアイ
テールランプ(汎用)クリア
¥4,840(税込)
交換レンズ ¥1,430(税込)
・12V 21/5Wバルブ付
サイズ:H63×W127×D32mm

FB二輪車用バッテリー 充実のラインナップ! 信頼のブランド

NANKAI ORIGINAL MOTORCYCLE BATTERY



南海オリジナル古河二輪車用バッテリーは品種が豊富。ファミリーバイクから大型車までの車両に対応可能なワイドバリエーションです。豊富な経験と最新の技術の結集により、優れた始動性能を発揮。その高い品質は皆様の信頼にお応えします。

12V高始動型バッテリー

形式	容量 (Ah/10HR)	外形寸法(約mm)			充質量 (電解液を除く約kg)	液量 (約ℓ)	充電電流 (A)	価格
		長	幅	高				
FB9L-A2	9	135	75	139	2.9	0.60	0.9	オープン プライス
FB9-B	9	135	75	139	2.9	0.60	0.9	
FB9L-B	9	135	75	139	2.9	0.60	0.9	
FB9L-B2	9	135	75	139	2.9	0.60	0.9	
FB10L-A2	11	135	90	145	3.1	0.70	1.1	
FB10L-B2	11	135	90	145	3.1	0.70	1.1	
FB12A-A*	12	135	80	160	3.3	0.75	1.2	
FB12AL-A	12	135	80	160	3.3	0.75	1.2	
FB14-A2	14	135	90	165	3.6	0.84	1.4	
FB14L-A2	14	135	90	165	3.6	0.84	1.4	
FB14L-B2*	14	135	90	165	3.6	0.84	1.4	
FB50-N18L-A	20	205	90	162	5.1	1.40	2.0	

注) *印は古河社製液面センサー取り付け可能です。 △電解液は販売店で注入いたします。

12V高始動型バッテリー

形式	容量 (Ah/10HR)	外形寸法(約mm)			充質量 (電解液を除く約kg)	液量 (約ℓ)	充電電流 (A)	価格
		長	幅	高				
FT4B-5	2.5	113	38	85	1.1(液入り)	-	0.25	オープン プライス
FTR4A-BS	2.3	113	48	85	0.9	0.13	0.3	
FT4L-BS	3	113	70	85	1.2	0.18	0.4	
FTX4L-BS	3	113	70	85	1.2	0.18	0.4	
FTH4L-BS	3	113	70	85	1.3	0.18	0.4	
FTZ5S	3.5	113	70	85	1.6(液入り)	-	0.4	
FTX5L-BS	4	113	70	105	1.6	0.24	0.5	
FTZ5L-BS	4.5	113	70	105	1.6	0.25	0.5	
FTZ6V	5	113	70	105	2.1(液入り)	-	0.5	
FTZ7S	6	113	70	105	2.1(液入り)	-	0.6	
FTX7L-BS	6	113	70	130	2.1	0.33	0.7	
FTX7A-BS	6	150	87	93	2.2	0.33	0.7	
FT7B-4	6.5	150	65	93	2.7(液入り)	-	0.65	
FTX9-BS	8	150	87	105	2.6	0.41	0.9	
FTZ9-BS	9	150	87	105	2.7	0.47	0.9	
FT9B-4	8	150	69	105	3.5(液入り)	-	0.8	
FTZ10S	8.6	150	87	93	3.2(液入り)	-	0.9	
FTX12-BS	10	150	87	130	3.7	0.60	1.2	
FT12B-4	10	150	69	130	4.1(液入り)	-	1.0	
FT12A-BS	10	150	87	105	2.9	0.47	1.2	
FTZ12S	11	150	87	110	4.2(液入り)	-	1.1	
FTZ14S	11.2	150	87	110	4.1(液入り)	-	1.1	
FTX14-BS	12	150	87	145	3.8	0.69	1.4	
FTZ14-BS	14	150	87	145	4.1	0.72	1.4	
FTH16-BS	14	150	87	161	4.7	0.78	1.4	
FTH16-BS-1	14	150	87	161	4.7	0.78	1.4	
FTZ16-BS	18	150	87	161	5.0	0.82	1.8	

注) シール型MFバッテリーは形式毎の専用電解液を使用します。 △電解液は販売店で注入いたします。

ショックアブソーバー



- スプリングプリロード5段階調整
- オイルダンパー式
- 取付ピッチ:370mm
- 取付穴径:上φ12/下φ10

NANKAI × SPECIAL PARTS **TAKEGAWA**

NXT-0604CT リアショックアブソーバー (2本セット) **¥18,150** [税込]

- カラー ブラック/ブラック (BKBK) ブラック/レッド (BKRD) ブラック/イエロー (BKYL)
- 適合車種 CT125-クロスカブ/スーパーカブ50/110プロ CT125 (JA55-1000001~/JA65-1000001~) クロスカブ50 (AA06-1000001~) クロスカブ110 (JA45-1000001~/JA60-1000001~) クロスカブ (JA10-4000001~) スーパーカブ110PRO (JA42-1000001~) スーパーカブ50PRO (FI) (AA07-1000001~) ※スーパーカブ50/スーパーカブ110には取付できません。



タフライト スチール スプロケット

適合車種	品番	歯数	価格(税込)
グロム (JC61/JC75) モンキー125 カブ110/PRO	B2110R32	32丁	¥3,960
	B2110R33	33丁	¥3,960
	B2110R36	36丁	¥3,960
	B2110R37	37丁	¥3,960

※B2110Rの32丁は丸穴タイプ

適合車種	品番	歯数	価格(税込)
モンキー (6V/12V/FI車) コリラ (6V/12V) モンキー-BAJA	B2105R25	25丁	¥3,190
	B2105R26	26丁	¥3,190
	B2105R27	27丁	¥3,190
	B2105R28	28丁	¥3,960
	B2105R29	29丁	¥3,960
	B2105R30	30丁	¥3,960
	B2105R31	31丁	¥3,960
	B2105R32	32丁	¥3,960
	B2105R33	33丁	¥3,960
	B2105R34	34丁	¥3,960
B2105R35	35丁	¥3,960	

※B2105Rの25~27丁は丸穴タイプ

ミニバイク用タフライトスチールスプロケットは、強度に優れた鋼鉄材料に大粒な肉抜き加工を施し、色鮮やかな特殊メッキ加工で注目抜群!

適合車種	品番	歯数	価格(税込)
Ape50/100 (Dタイプは不可) DAX、シャリー モンキー-R/RT マグナ50、JAZZ ジョルカブ ジョルノクレア	B2104R31	31丁	¥4,730
	B2104R32	32丁	¥4,730
	B2104R33	33丁	¥4,730
	B2104R34	34丁	¥4,730
	B2104R35	35丁	¥4,730
	B2104R36	36丁	¥4,730
	B2104R37	37丁	¥4,730
	B2104R38	38丁	¥4,730
	B2104R39	39丁	¥4,730
	B2104R40	40丁	¥5,280
	B2104R41	41丁	¥5,280
	B2104R42	42丁	¥5,280
	B2104R43	43丁	¥5,280
	B2104R44	44丁	¥5,280
	B2104R45	45丁	¥5,280
	B2104R46	46丁	¥5,280



ナンカイ オリジナル スプロケット シリーズ



NANKAI (フロント) スプロケット価格表

HONDA				
適合車種	品番	チェーン	歯数	価格(税込)
モンキー/スーパーカブ系エンジン NSR/NS-1系エンジン CB50/Ape/XR50/100モーター系エンジン	103012	420	12	¥1,320
	103013		13	¥1,320
	103014		14	¥1,320
	103015		15	¥1,320
	103016		16	¥1,430
CB50/Ape/XR50/100モーター系エンジン専用	103017	420	17	¥1,430

ホンダミニ専用ファイキシングプレート 1201P (12T用) ¥132
1301P (13T用) ¥132
1401P (14-17T用) ¥143

YAMAHA				
適合車種	品番	チェーン	歯数	価格(税込)
TZM50R、IBRZ50 (5R6/1HK) DT50、メイト	202012	420	12	¥990
	202013		13	¥990
	202014		14	¥1,100
	202015		15	¥1,100
	202016		16	¥1,210
	201112		12	¥1,540
TZR50、TZR50R、TZ50 新RZ50 (5FC)	201113	428	13	¥1,540
	201114		14	¥1,650
	201115		15	¥1,650

NANKAI (リア) スプロケット価格表

HONDA				
適合車種	品番	チェーン	歯数	価格(税込)
モンキー (6V/12V/FI車) コリラ (6V/12V) モンキー-BAJA	101025	420	25	¥1,870
	101026		26	¥1,870
	101027		27	¥1,980
	101028		28	¥1,980
	101029		29	¥1,980
	101030		30	¥2,090
	101031		31	¥2,200
	101032		32	¥2,420
	101033		33	¥2,420
	101034		34	¥2,420
	101035		35	¥2,530
	101036		36	¥2,530
	101037		37	¥2,640
	101038		38	¥2,640
	102031		31	¥2,750
	102032		32	¥2,750
	102033		33	¥2,750
	102034		34	¥2,860
	Ape50/100 (Dタイプは不可) DAX、シャリー モンキー-R/RT マグナ50、JAZZ ジョルカブ ジョルノクレア		102035	420
102036		36	¥3,080	
102037		37	¥3,080	
102038		38	¥3,190	
102039		39	¥3,190	
102041		41	¥3,520	
102042		42	¥3,520	
103034		34	¥2,200	
103035		35	¥2,200	
103036		36	¥2,200	
NSR50/80、NS-1、NS50F Ape50/100 Dタイプ XR50モーター/100モーター	103037	420	37	¥2,200
	103038		38	¥2,420
	103039		39	¥2,420
	103040		40	¥2,420
	103041		41	¥2,530
	103042		42	¥2,530
	103043		43	¥2,640

YAMAHA				
適合車種	品番	チェーン	歯数	価格(税込)
TZM50R、YB-1、YB50 IBRZ50 (5R6/1HK)	201040	420	40	¥2,530
	201041		41	¥2,640
	201042		42	¥2,750
	201043		43	¥2,750

APPスーパーブレーキラインシステム

NANKAI 「リアル」な利き味を、体感!!油圧をダイレクトに伝達する
STAINLESS MESH BRAKE HOSES ステンレスメッシュブレーキホース

膨張率の低いステンレスメッシュは油圧に負けない。手(足)もとで加えた力がダイレクトにキャリバーまで届く。つまり、踏んだ(踏み込んだ)分だけスピードが落ちる。その感覚は極めて、リアル。高精度ステンレスを使った両端のフィッティングは、装着作業における安全性まで考えた非分解式構造。できるだけ多くの人にリアルを体感して欲しいから、汎用性を持たせて低価格化を実現。

全製品車検対応品
安心してご使用いただけます

全製品耐圧試験済
万全の品質管理

APP BRAKE HOSES

APPスーパーブレーキラインシステム (汎用タイプ)
両端ステンレス・ストレートフィッティング
SUS304ステンレスメッシュホース

カラー	STCL-□□□□
■クリアー	STCL-□□□□
■クリアーブラック	STCL-□□□□CB
■クリアーレッド	STCL-□□□□CR
■ブラック	STCL-□□□□DB
■ブルー	STCL-□□□□OE
■オレンジ	STCL-□□□□OR

- お客様のバイクに合わせたカラー(メッシュホース部分のみ)をお選び頂けます。
- ※ハンジョーアダプター並びにスイベルフィッティング部分はステンレス地のままになります。
- クリアーホース以外のカラーにつきましては、受注生産品となります。(納期約1週間)

クリアーホース品番	全長	カラー	
		クリアーのみ	価格(税込)
STCL-0150	150mm	●クリアーブラック ●クリアーレッド ●ブラック ●ブルー ●オレンジ	¥4,950
STCL-0175	175mm		¥6,050
STCL-0200	200mm		
STCL-0225	225mm		
STCL-0250	250mm		
STCL-0275	275mm		
STCL-0300	300mm		
STCL-0325	325mm		
STCL-0350	350mm		
STCL-0375	375mm		
STCL-0400	400mm		
STCL-0425	425mm		
STCL-0450	450mm		
STCL-0475	475mm		
STCL-0500	500mm		
STCL-0525	525mm		
STCL-0550	550mm		
STCL-0575	575mm		
STCL-0600	600mm		
STCL-0625	625mm		
STCL-0650	650mm		
STCL-0675	675mm		
STCL-0700	700mm		
STCL-0725	725mm		
STCL-0750	750mm		
STCL-0775	775mm		
STCL-0800	800mm		
STCL-0825	825mm		
STCL-0850	850mm		
STCL-0875	875mm		
STCL-0900	900mm		
STCL-0925	925mm		
STCL-0950	950mm		
STCL-0975	975mm		
STCL-1000	1000mm		

クリアーホース品番	全長	価格(税込)	カラー
STCL-1025	1025mm	¥6,050	●クリアーブラック ●クリアーレッド ●ブラック ●ブルー ●オレンジ
STCL-1050	1050mm		
STCL-1075	1075mm		
STCL-1100	1100mm		
STCL-1125	1125mm		
STCL-1150	1150mm		
STCL-1175	1175mm		
STCL-1200	1200mm		
STCL-1225	1225mm		
STCL-1250	1250mm		
STCL-1275	1275mm	¥7,150	●クリアーブラック ●クリアーレッド ●ブラック ●ブルー ●オレンジ
STCL-1300	1300mm		
STCL-1325	1325mm		
STCL-1350	1350mm		
STCL-1375	1375mm		
STCL-1400	1400mm		
STCL-1425	1425mm		
STCL-1450	1450mm		
STCL-1475	1475mm		
STCL-1500	1500mm		
STCL-1550	1550mm	¥8,250	●クリアーブラック ●クリアーレッド ●ブラック ●ブルー ●オレンジ
STCL-1600	1600mm		
STCL-1650	1650mm		
STCL-1700	1700mm		
STCL-1750	1750mm		
STCL-1800	1800mm		
STCL-1850	1850mm		
STCL-1900	1900mm		
STCL-1950	1950mm		
STCL-2000	2000mm		

APPスーパーブレーキラインシステム 各種パーツ

ハンジョーアダプター&ボルトセット

品番	仕様	セット内容	価格(税込)
RKITW-STST	フロントダブルダイレクト用	RBA-ST×4個/RBB-125W×1個/RBB-125S×2個/ワッシャー×7枚	¥4,950
RKITW-2020		RBA-20×4個/RBB-125W×1個/RBB-125S×2個/ワッシャー×7枚	¥4,950
RKITW-ST20	シングル用	RBA-ST×2個/RBB-125W×1個/RBB-125S×2個/ワッシャー×7枚	¥4,950
RKITS-STST		RBA-ST×2個/RBB-125S×2個/ワッシャー×4枚	¥2,750
RKITS-2020	シングル用	RBA-20×2個/RBB-125S×2個/ワッシャー×4枚	¥2,750
RKITS-ST20		RBA-ST×1個/RBA-20×1個/RBB-125S×2個/ワッシャー×4枚	¥2,750

ハンジョーアダプター

品番	形状・仕様	価格(税込)
RBA-ST	ストレート ステンレス #3	¥1,980
RBA-20	20° ステンレス #3	¥1,980
RBA-SD	サイドベンド20° ステンレス #3	¥1,980
RBA-90	ロング90° ステンレス #3	¥2,200

ワッシャー

品番	枚数	仕様	厚さ	備考	価格(税込)
RBW-5	5枚入	銅φ10用	1mm	一度使用したワッシャーは再使用しないで下さい。オイル漏れの原因になります。	¥275
RBW-10	10枚入		2mm	キャリバーアダプター使用時、座面をオフセットさせる場合に併用します。	¥550
RB2W	1枚入				¥132

キャリバーアダプター

品番	形状・仕様	備考	価格(税込)
RCA-125 (P1.25)	ステンレス M10	キャリバーやマスターからストレートにホースを取り出す時に使用します。ボルトピッチを確認の上お選びください。	¥1,540
RCA-100 (P1.00)			

ハンジョーボルト

品番	形状・仕様	備考	価格(税込)
RBB-125W (P1.25)	ダブル ステンレス M10	ボルトピッチを確認の上お選びください。	¥1,320
RBB-100W (P1.00)			
RBB-125S (P1.25)	シングル ステンレス M10	ボルトピッチを確認の上お選びください。	¥1,100
RBB-100S (P1.00)			

RHS-SV セパレートクランプ アルミ #3 シルバー

¥1,650 [税込]
• ホースを2本束ねることができます。



フルードチャージャー ¥550 [税込]
• フリーダーボルトからフルードを注入することで、ホース交換時のエア抜き作業を短縮できます。

ボルトピッチ対応表

メーカー	ボルトピッチ
SUZUKI (車種・年式・部位により異なります)	M10×P1.00
HONDA	M10×P1.25
YAMAHA	M10×P1.25
Kawasaki	M10×P1.25

MASTER CYLINDER **NANKAI**

プレーキシステムの信頼メーカーNISSINとナンカイがコラボしたタンク別体式マスターシリンダーキット!

ラジアル鑄造タイプ マスターシリンダー



シルバーレバー ナンカイ ニッシン ラジアル鑄造プレーキマスター 各¥22,000[税込]

- 優れた鋳造ラジアルタイプの性能のまま、鑄造ボディで優れたコストパフォーマンスのマスターシリンダー。
- レバー調整は6段階調整可能。
- ボディカラーは、ナンカイオリジナル ガーネットブラウン仕様。



品番	ピストン径	レバーカラー	備考
RABT17-15	φ11/16(17.5mm)	シルバー	サイズ: 適合ハンドル径=φ22.2mm ハンジョーボルト=M10×P1.25 ミラーホルダー=M10×P1.25正ネジ
RABT17-05	φ11/16(17.5mm)	ブラック	
RABT19-15	φ3/4(19mm)	シルバー	
RABT19-05	φ3/4(19mm)	ブラック	

付属品: ミラー穴付きクラップホルダー(M10×P1.25正ネジ)×1、アルミタンクステー×1、取り付けボルト&ナット×1セット、ブレーキスイッチ付属注)ハンジョーボルト(M10×P1.25)は別売り。



ブラックレバー ナンカイ ニッシン ラジアル鑄造クラッチマスター 各¥22,000[税込]

- ピストンを調整する事により、レバーレシオを大きく取り、ピストン径を大きくし入カロス軽減しコントロール性を向上。
- レバー調整は5段階調整可能。
- ボディカラーは、ナンカイオリジナル ガーネットブラウン仕様。



品番	ピストン径	レバーカラー	備考
RAC19-30	φ3/4(19mm)	シルバー	サイズ: 適合ハンドル径=φ22.2mm ハンジョーボルト=M10×P1.25 ミラーホルダー=M10×P1.25正ネジ
RAC19-31	φ3/4(19mm)	ブラック	

付属品: ミラー穴付きクラップホルダー(M10×P1.25正ネジ)×1、アルミタンクステー×1、取り付けボルト&ナット×1セット、ブレーキスイッチ付属注)ハンジョーボルト(M10×P1.25)は別売り。

RCタイプ マスターシリンダー



シルバーレバー ナンカイ ニッシン RCタイプ プレーキマスター 各¥16,500[税込]

- ベーシックな構造のシリンダーのRCタイプ プレーキマスターシリンダー。
- レバー調整は9段階調整可能。
- ボディカラーは、ナンカイオリジナル ガーネットブラウン仕様。



品番	ピストン径	レバーカラー	備考
RCB1001-2	φ5/8(15.8mm)	シルバー	サイズ: 適合ハンドル径=φ22.2mm ハンジョーボルト=M10×P1.25 ミラーホルダー=M10×P1.25正ネジ
RCB1001-3		ブラック	
RCB1002-2	φ14mm	シルバー	
RCB1002-3		ブラック	
RCB60-2	φ1/2(12.7mm)	シルバー	

付属品: ミラー穴付きクラップホルダー(M10×P1.25正ネジ)×1、アルミタンクステー×1、取り付けボルト&ナット×1セット、ブレーキスイッチ付属注)ハンジョーボルト(M10×P1.25)は別売り。



9段階のレバーアジャスト可能。



ブラックレバー ナンカイ ニッシン RCタイプ クラッチマスター 各¥16,500[税込]

- RCタイプ プレーキマスターシリンダーと同デザインのクラッチマスター。
- レバー調整は4段階調整可能。
- ボディカラーは、ナンカイオリジナル ガーネットブラウン仕様。



品番	ピストン径	レバーカラー	備考
RCC1001-2	φ5/8(15.8mm)	シルバー	サイズ: 適合ハンドル径=φ22.2mm ハンジョーボルト=M10×P1.25 ミラーホルダー=M10×P1.25正ネジ
RCC1002-2		シルバー	
RCC1002-3	φ14mm	ブラック	
RCC1002-3		ブラック	

付属品: ミラー穴付きクラップホルダー(M10×P1.25正ネジ)×1、取り付けボルト&ナット×1セット、クラッチスイッチ付属注)ハンジョーボルト(M10×P1.25)は別売り。

NANKAI NISSIN マスターシリンダー リペアパーツ

ナンカイ ニッシン リペアパーツ 補修用レバー

品番	マスターシリンダータイプ	カラー	価格(税込)
RAB-LV05	ラジアル鑄造タイプ/ブレーキ	ブラック	¥ 5,280
RAB-LV15	ラジアル鑄造タイプ/ブレーキ	シルバー	¥ 5,280
RAC-LV05	ラジアル鑄造タイプ/クラッチ	ブラック	¥ 5,280
RAC-LV15	ラジアル鑄造タイプ/クラッチ	シルバー	¥ 5,280
RCB-LV2	RCタイプ/ブレーキ	シルバー	¥ 3,300
RCB-LV3	RCタイプ/ブレーキ	ブラック	¥ 3,300
RCC-LV2	RCタイプ/クラッチ	シルバー	¥ 3,300
RCC-LV3	RCタイプ/クラッチ	ブラック	¥ 3,300
RSB-LV2	RSタイプ/ブレーキ	シルバー	¥ 3,300
RSB-LV3	RSタイプ/ブレーキ	ブラック	¥ 3,300
RSC-LV2	RSタイプ/クラッチ	シルバー	¥ 3,300
RSC-LV3	RSタイプ/クラッチ	ブラック	¥ 3,300
R SMB-LV2	RS-Mini Motoタイプ(ショート)/ブレーキ	シルバー	¥ 3,300

*各マスターシリンダーに合ったリペアレバーを使用してください。

ナンカイ ニッシン リペアパーツ インナーキット

品番	マスターシリンダータイプ	ピストン径	価格(税込)
RABT-19K	ラジアル鑄造/ブレーキ ※1	φ3/4(19mm)	¥ 3,740
RABT-17K	ラジアル鑄造/ブレーキ ※1	φ11/16(17.5mm)	¥ 3,740
RCB-1001K	RCタイプ/ブレーキ	φ5/8(15.8mm)	¥ 2,530
RCB-1002K	RCタイプ/ブレーキ	φ14mm	¥ 2,530
RCB-60K	RCタイプ・RSタイプ/ブレーキ	φ1/2(12.7mm)	¥ 2,530
RSB-1001K	RSタイプ/ブレーキ	φ5/8(15.8mm)	¥ 2,530
RSB-1002K	RSタイプ/ブレーキ	φ14mm	¥ 2,530
R SMB-11K	RSタイプ/ブレーキ	φ11mm	¥ 2,200
RAC-19K	ラジアル鑄造/クラッチ	φ3/4(19mm)	¥ 4,103
RCC-1001K	RCタイプ・RSタイプ/クラッチ	φ5/8(15.8mm)	¥ 2,530
RCC-1002K	RCタイプ・RSタイプ/クラッチ	φ14mm	¥ 2,530

*1 オイルタンクがシリンダー上から出ているモデル専用です。シリンダー横から出ている旧モデルには使用できません。

RSタイプ マスターシリンダー



ナンカイ ニッシン RSタイプ プレーキマスター 各¥14,300[税込]

- ベーシックな構造のシリンダーのRSタイプ プレーキマスターシリンダー。
- レバー調整は6段階調整可能。
- ボディカラーは、ナンカイオリジナル ガーネットブラウン仕様。



品番	ピストン径	レバーカラー	備考
RSB1001-3	φ5/8(15.8mm)	ブラック	サイズ: 適合ハンドル径=φ22.2mm ハンジョーボルト=M10×P1.25 ミラーホルダー=M10×P1.25正ネジ
RSB60-2	φ1/2(12.7mm)	シルバー	

付属品: ミラー穴付きクラップホルダー(M10×P1.25正ネジ)×1、アルミタンクステー×1、取り付けボルト&ナット×1セット、ブレーキスイッチ付属注)ハンジョーボルト(M10×P1.25)は別売り。

6段階のレバーアジャスト可能。



ナンカイ ニッシン RSタイプ クラッチマスター 各¥14,300[税込]

- RSタイプ プレーキマスターシリンダーと同デザインのクラッチマスター。
- レバー調整は5段階調整可能。
- ボディカラーは、ナンカイオリジナル ガーネットブラウン仕様。



品番	ピストン径	レバーカラー	備考
RSC1001-2	φ5/8(15.8mm)	シルバー	サイズ: 適合ハンドル径=φ22.2mm ハンジョーボルト=M10×P1.25 ミラーホルダー=M10×P1.25正ネジ
RSC1002-3	φ14mm	ブラック	

付属品: ミラー穴付きクラップホルダー(M10×P1.25正ネジ)×1、アルミタンクステー×1、取り付けボルト&ナット×1セット、クラッチスイッチ付属注)ハンジョーボルト(M10×P1.25)は別売り。

5段階のレバーアジャスト可能。

RSタイプ Mini Moto プレーキマスター (ショートレバー仕様)



Ape, XRモトード、モンキー等にベストなショートレバー

ナンカイ ニッシン RSタイプ Mini Moto プレーキマスター (ショートレバー仕様) 各¥14,300[税込]

- RSタイプ プレーキマスターシリンダーのショートレバー仕様。
- レバー調整は6段階調整可能。
- ボディカラーは、ナンカイオリジナル ガーネットブラウン仕様。

品番	ピストン径	レバーカラー	備考
R SMB11-30S	φ11mm	シルバー	サイズ: 適合ハンドル径=φ22.2mm ハンジョーボルト=M10×P1.25 ミラーホルダー=M10×P1.25正ネジ
R SMB60-30S	φ1/2(12.7mm)	シルバー	

付属品: ミラー穴付きクラップホルダー(M10×P1.25正ネジ)×1、取り付けボルト&ナット×1セット、ブレーキスイッチ付属注)ハンジョーボルト(M10×P1.25)は別売り。

6段階のレバーアジャスト可能。

NANKAI NISSIN マスターシリンダー リペアパーツ

ナンカイ ニッシン リペアパーツ プレーキスイッチ

品番	マスターシリンダータイプ	価格(税込)
RCB-SW	RCタイプ/ブレーキ	¥ 1,100
RSB-SW	RSタイプ・ラジアル鑄造/ブレーキ	¥ 1,100
RAC-SW	ラジアル鑄造/クラッチ	¥ 2,420
RABT-SW	ラジアル鑄造/ブレーキ ※1	¥ 2,035

ナンカイ ニッシン リペアパーツ ミラーホルダー

品番	マスターシリンダータイプ	価格(税込)
NN-MH	各マスター共通 M10×P1.25(ミラー部)※ガーネットブラウン	¥ 1,650

ナンカイ ニッシン リペアパーツ タンク(別体式タンク用)

品番	マスターシリンダータイプ	価格(税込)
RCB-TA	RCタイプ/ブレーキ	¥ 3,300
RSB-TA	RSタイプ・ラジアル鑄造/ブレーキ	¥ 2,530
RAC-TA	ラジアル鑄造/クラッチ	¥ 2,200
RSC-TA	RSタイプ/クラッチ	¥ 2,200
R SMB-TA	RS-Mini Motoショートレバー/ブレーキ	¥ 2,310

マスターシリンダーご使用前のご注意:

- ノーマルマスターシリンダーのピストン径をご確認していただき、近いサイズのマスターシリンダーをお選びください。
- ノーマルマスターシリンダーと取り付けスペースが異なりますので、取り付け前にスペースの確認が必要です。
- マスターシリンダーの交換時は、必ず、新品のハンジョーワッシャー(ナンカイオリジナルAPP製5枚入り・10枚入りあり。)をご使用ください。(品番: RBW-5(5枚入り)、RBW-10(10枚入り))
- ブレーキホースの取り出し角度やハンジョーボルトの角度の違いにより、純正のブレーキホースが使用出来ない場合があります。その場合や、よりダイレクト感を良くするには、ナンカイオリジナルAPP製ブレーキホースとの併用をお勧めいたします。
- 取り付けの際に必ずブレーキのエア抜き作業が必要です。また、ブレーキオイルは車両の指定オイル(シリコン系は不可)を使用してください。
- 純正マスターと同じピストンサイズを使用した場合でもブレーキタッチが変わる場合がございますのでご注意ください。
- レバーアジャストはブレーキ操作が十分に出来、グリップに接触しない様に調整してください。
- RC30タイプのレバーを使用すると、シリンダーが押されたままの状態になり、ペーパーロックなどの原因となりますのでNISSIN純正レバー以外は絶対に使用しないでください。

モンキー専用セパレートタイプアルミハンドル

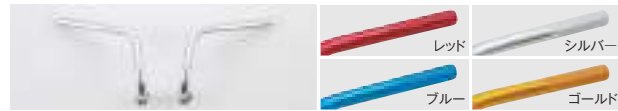

ナンカイパワーテックバーⅢ

サイズ/カラー	レッド	ブルー	シルバー	ゴールド	価格(税込)
LOW(純正比50mmダウン)	NHB6551	NHB6552	NHB6553	NHB6554	¥7,150
HIGH(純正比40mmアップ)	NHB6561	NHB6562	NHB6563	NHB6564	¥7,590

・純正折りたたみハンドルホルダーに装着可能。
 ・純正ケーブル使用可能。(NHB656) HIGHのみ純正ケーブルの取り回しを一部変更したいといけない場合がございます。
 ※車両等に装着時、タイヤヘルム等で、ハンドル本体より強いテンションにて引っ張らないでください。
 ※モンキー125には使用できません。

ナンカイオリジナル ハンドルレバー

ツーリング先でのトラブルや、愛車のドレスアップにもお役立いただける汎用性の高いアルミ製ハンドルレバーです

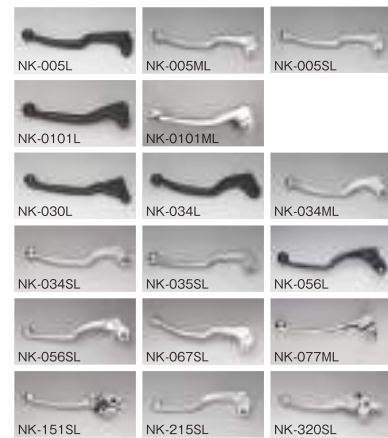

左レバー価格表

品番	カラー	価格(税込)
NK-005L	ブラック	¥1,540
NK-005ML	メッキ	¥2,200
NK-005SL	シルバー	¥1,540
NK-0101L	ブラック	¥1,540
NK-0101ML	メッキ	¥1,980
NK-030L	ブラック	¥1,540
NK-034L	ブラック	¥1,540
NK-034ML	メッキ	¥2,200
NK-034SL	シルバー	¥1,540
NK-035SL	シルバー	¥1,540
NK-034SL	ブラック	¥1,540
NK-035SL	シルバー	¥1,540
NK-056L	メッキ	¥1,320
NK-067SL	シルバー	¥2,640
NK-077ML	メッキ	¥1,320
NK-056SL	シルバー	¥2,640
NK-067SL	シルバー	¥1,430
NK-077ML	メッキ	¥1,320
NK-151SL	シルバー	¥2,640
NK-215SL	シルバー	¥1,430
NK-320SL	シルバー	¥2,750



右レバー価格表

品番	カラー	価格(税込)
NK-006SR	シルバー	¥1,540
NK-010R	ブラック	¥1,540
NK-015SR	シルバー	¥1,540
NK-025R	ブラック	¥1,540
NK-025SR	シルバー	¥1,540
NK-030R	ブラック	¥1,540
NK-034MR	メッキ	¥2,200
NK-034MR	メッキ	¥1,650
NK-077MR	メッキ	¥1,320
NK-215SR	シルバー	¥1,430
NK-301R	ブラック	¥2,530
NK-301SR	シルバー	¥2,530
NK-308MR	メッキ	¥3,080
NK-308R	ブラック	¥2,640
NK-308SR	シルバー	¥2,640
NK-321SR	シルバー	¥2,640
NK-322SR	シルバー	¥2,640

ナンカイ ストリートグリップシリーズ

ST-001/ST-002 ストリートグリップ



ST-003/ST-004 ストリートグリップ



ST-005/ST-006 ストリートグリップ



ST-007/ST-008 ストリートグリップ



BG-120/BG-121 ストリートグリップ



品名	サイズ	対応径	タイプ	ブラック	レッド	ブルー	ホワイト	グリーン	イエロー	価格(税込)
ST-001 ストリートグリップ	125mm	22.2φ	貫通	—	ST-0011	ST-0012	ST-0013	ST-0014	ST-0015	¥1,760
ST-002 ストリートグリップ	115mm	22.2φ	貫通	—	ST-0021	ST-0022	ST-0023	ST-0024	ST-0025	¥1,850
ST-003 ストリートグリップ	125mm	22.2φ	貫通	—	ST-0031	ST-0032	ST-0033	ST-0034	ST-0035	¥1,760
ST-004 ストリートグリップ	115mm	22.2φ	貫通	—	ST-0041	ST-0042	ST-0043	ST-0044	ST-0045	¥1,850
ST-005 ストリートグリップ	125mm	22.2φ	貫通	—	ST-0051	ST-0052	ST-0053	ST-0054	ST-0055	¥1,760
ST-006 ストリートグリップ	115mm	22.2φ	貫通	—	ST-0061	ST-0062	ST-0063	ST-0064	ST-0065	¥1,850
ST-007 ストリートグリップ	128mm	22.2φ	貫通	—	ST-0071	—	—	—	—	¥1,540
ST-008 ストリートグリップ	118mm	22.2φ	貫通	ST-0083	ST-0081	ST-0082	—	ST-0084	ST-0085	¥1,320

・「しっとりしっとり感」握り心地にこだわったラバーコンパウンドを使用。 ・耐振動性に優れた疲労軽減。

品名	サイズ	対応径	タイプ	ブラック	レッド	ブルー	ホワイト	イエロー	オレンジ	価格(税込)
BG-120 ストリートグリップ	118mm	22.2φ	非貫通	BG-1201	BG-1202	BG-1203	BG-1205	BG-1204	BG-1206	¥660
BG-121 ストリートグリップ	125mm	22.2φ	貫通	BG-1211	—	—	—	—	—	¥660

・純正グリップの補修用にお勧めのコストパフォーマンスグリップ

ナンカイ オリジナル マグネット付オイルフィルターシリーズ



鉄粉除去機能+フィルター面積20%アップ

オイル交換の時、一緒にオイルフィルターも交換しましょう。エンジンのトラブルを防ぎ、寿命をUPさせます!!

国内特許取得済みのマグネット取り付け部分は耐振性をUP! さらに安心してご使用いただけます。

フィルター内マグネット取り付け部



強力マグネットパワーが鉄粉を取る!

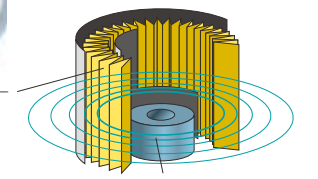

高品質オイルフィルター
ろ過面積20%アップ

但し、機種によりマグネット取り付け位置は異なります。 強力マグネットパワー

オイルフィルターに、画期的な新機能が加わりました。フィルター内に強力な磁石を組み入れ、エンジン内のスラッジ(鉄粉・金属ゴミ)を効果的に吸着します。しかも、フィルター面積はノーマルタイプに比べ20%アップ。取り付けは、従来のオイルフィルターと同じです。インナータイプには、交換用Oリングが付いています。(一部商品除く)注)付属のOリングは、車種によっては形状の違う場合や使用出来ない場合があります。(フィルターの交換は約6,000kmに1度、又は、オイル交換2回に1度が目安です。)

NANKAI マグネット付オイルフィルター価格表

SUZUKI			
品番	タイプ	価格(税込)	備考
FS-1	マグネット付きインナー交換タイプ	¥1,155	Oリング付き
FS-3	マグネット付きカートリッジタイプ66mm	¥1,705	Oリング付き
FS-4	マグネット付きインナー交換タイプ	¥1,155	Oリング付き
FS-5	マグネット付きインナー交換タイプ	¥935	Oリング付き
FS-6*	マグネット付きインナー交換タイプ	¥858	Oリング別売り
FS-7*	マグネット付きインナー交換タイプ	¥825	Oリング別売り

HONDA			
品番	タイプ	価格(税込)	備考
FH-1	マグネット付きインナー交換タイプ	¥1,045	Oリング付き
FH-2	マグネット付きインナー交換タイプ	¥1,155	Oリング付き
FH-4	マグネット付きカートリッジタイプ64mm	¥1,430	Oリング付き
FH-5	マグネット付きインナー交換タイプ	¥1,034	Oリング付き

Kawasaki			
品番	タイプ	価格(税込)	備考
FK-1	マグネット付きインナー交換タイプ	¥1,045	Oリング付き
FK-2	マグネット付きインナー交換タイプ	¥935	Oリング付き
FK-3*	マグネット付きインナー交換タイプ	¥880	Oリング別売り

YAMAHA			
品番	タイプ	価格(税込)	備考
FY-2	マグネット付きインナー交換タイプ	¥1,155	Oリング付き
FY-3	マグネット付きインナー交換タイプ	¥1,210	Oリング付き
FY-4*	マグネット付きインナー交換タイプ	¥1,012	Oリング別売り
FY-5*	マグネット付きインナー交換タイプ	¥924	Oリング別売り

注)付属のOリングは、車種によっては形状の違う場合や使用出来ない場合があります。

(フィルターの交換は約6,000kmに1度、又は、オイル交換2回に1度が目安です。)

*Oリングは別売りとなりますので別途お買い求め下さい。

オイルフィルターレンチ

■カートリッジオイルフィルター着脱専用工具
 ナンカイオイルフィルターFS-3、FH-4を使用する車両及び、純正のカートリッジオイルフィルター用に設計されています。
 ・使用の際はスバメガネレンチ17mmもしくは9.5sq(3/8角)のラチェットハンドルを御用意下さい。
 ※車両によりマフラーの着脱を要する場合があります。

NL-30
 ナンカイ フィルターレンチ
 ¥1,100【税込】
 サイズ:66.5mm(直径)
 ナンカイFS-3 オイルフィルター用

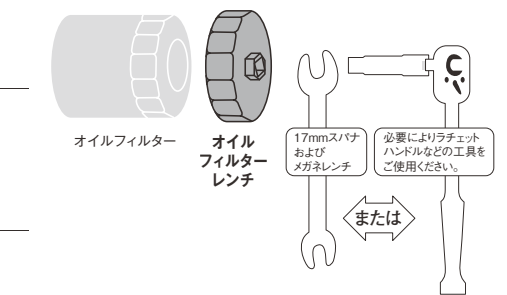

NL-40
 ナンカイ フィルターレンチ
 ¥1,100【税込】
 サイズ:64mm(直径)
 ナンカイFH-4 オイルフィルター用

マグネット付メッキドレンボルト

■最強マグネット「ネオジ」によりオイルフィルターを通してしまう様なミクロ単位の鉄粉でも確実に捕捉!



DB12141 (M12×14mm P.1.5ピッチ)
DB14101 (M14×10mm P.1.25ピッチ)
DB14105 (M14×10mm P.1.5ピッチ)
 ナンカイマグネット付ドレンボルト
 各¥1,430【税込】

DW0121 (12mm 2枚入り)
DW0141 (14mm 2枚入り)
 ナンカイドレンパッキン
 各¥330【税込】

仕様:スチール製/クロムメッキ
 ワイヤロック用穴付き

材質:アルミ製



NANKAI ORIGINAL MAINTENANCE PARTS

SAFETY | FUNCTIONAL

A high-quality product for riders. Based on the safety awareness that has increased with the prosperity of the motorcycle industry, we have developed products with the highest quality standards.



メンテナンススタンド

バイクの通常メンテナンスや長期保管に必携。もちろんレースにも! NANKAI Special Color



NJT-1162BL フロントスタンド
¥26,950 [税込]

カラー:ブルー
 ・安定感があるフロント用スタンド。
 ・ステアリングステムに⑬以上の穴がある、アメリカン・オフロード車以外の車種ならほぼ全車種のリフトが可能。



NJT-1052BL
ナローローラーズスタンド
¥12,650 [税込]

カラー:ブルー
 ・50ccから400ccクラスの車種にジャストリア用スタンド。

NJT-125BL
ショートローラーズスタンド
¥15,950 [税込]

カラー:ブルー
 ・コンパクト設計のリア用スタンド。
 ・トランスポーターにも使用可能。



NJT-120BL ロングローラーズスタンド
¥17,050 [税込]

カラー:ブルー
 ・リア用スタンドの定番。
 ・女性の方でも楽にリフト可能。
 重量車に特におすすめ。

NJT-136MBK
片持ちローラーズスタンド
¥19,250 [税込]

カラー:マットブラック
 ・支持シャフトの角度を吟味しリフトの軽さと安定性を実現。十分な強度を持ちながらディスプレイスタンドとしても鑑賞に堪える美しいハイブワークも魅力。



NJT-1052MBK
ナローローラーズスタンド
¥12,650 [税込]

カラー:マットブラック

NJT-1162MBK
フロントスタンド
¥26,950 [税込]

カラー:マットブラック

NJT-120MBK
ロングローラーズスタンド
¥17,050 [税込]

カラー:マットブラック

NJT-125MBK
ショートローラーズスタンド
¥15,950 [税込]

カラー:マットブラック



NCT-001 チョッキスタンド
¥22,000 [税込]

カラー:ブラック、ブラック/レッド
 適応タイヤサイズ:17~19インチ
 適応タイヤ幅:90~150mm
 重量:12.5kg

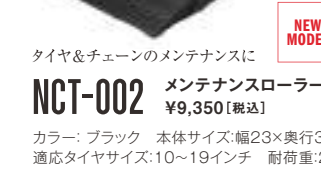

NCT-002 メンテナンスローラーズスタンド
¥9,350 [税込]

カラー:ブラック 本体サイズ:幅23×奥行30.5×高さ3.5cm
 適応タイヤサイズ:10~19インチ 耐荷重:227kg 素材:アルミ 重量:1.9kg

タイダウンベルト



NTW-2441 オートマチックラチェット
タイダウンベルト
¥5,390 [税込] (2本1組・サポートベルト一体型)

カラー レッド
 サイズ 1インチ幅(25mm)×2150mm
 (サポートベルト使用時1980mm)
 [許容重量] 1500ポンド(680kg)
 ・締め付けに便利なラチェット機能付き。
 ・巻き取りに便利な自動巻き取り機能付き。

チェーンブラシ

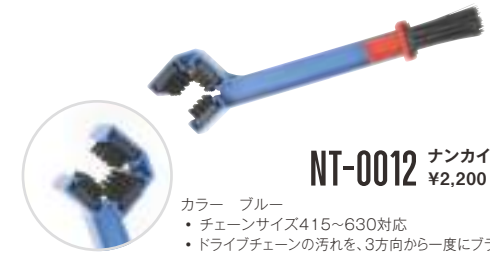

NT-0012 ナンカイ チェーンブラシ
¥2,200 [税込]

カラー ブルー
 ・チェーンサイズ415~630対応
 ・ドライブチェーンの汚れを、3方向から一度にブラッシングできます。
 ※2023年4月1日価格改定後の金額を表示しています。



NTW-2431 プッシュリフトⅢ
ラチェットタイダウンベルト
¥2,090 [税込] (2本1組・サポートベルト一体型)

カラー オレンジ
 サイズ 1インチ幅(25mm)×1700mm
 (サポートベルト使用時1500mm)
 [許容重量] 1500ポンド(680kg)
 ・締め付けに便利なラチェット機能付き。

プラグレンチ

マグネット付でプラグが落ちない!! 使いやすくてとっても便利!



ナンカイマグネット付プラグレンチ

品番	カラー	価格(税込)
PW16	16mm NGK Cタイプ対応	¥1,760
PW18	18mm NGK Dタイプ対応	
PW21	21mm NGK Bタイプ対応	

ソケット内強力マグネット付

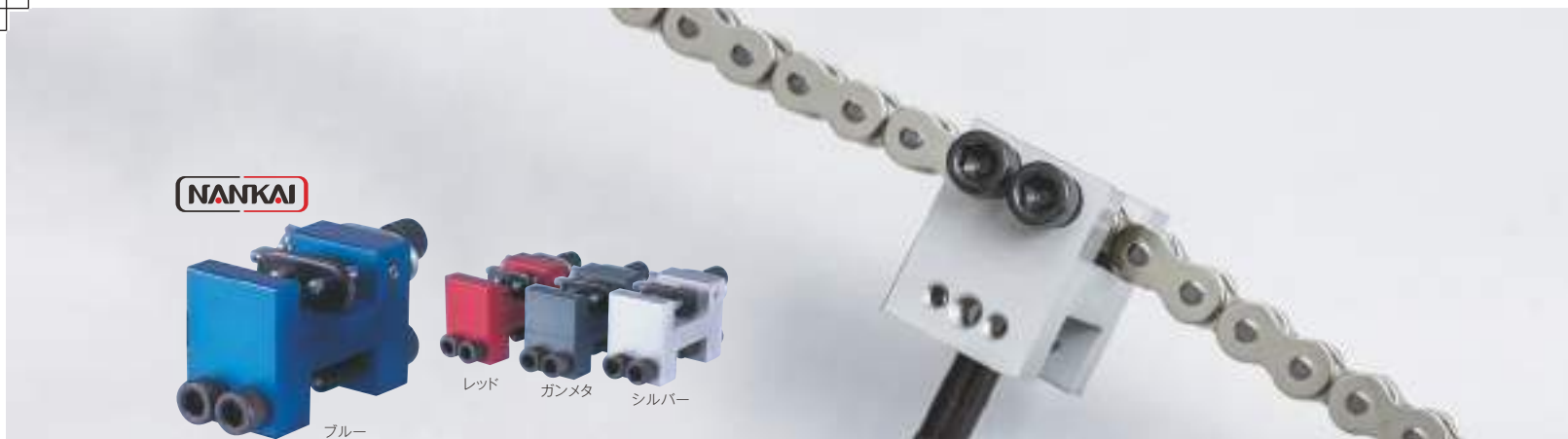

NANKAI NT-0015-BL / NT-0015-RD / NT-0015-GM / NT-0015-SV ナンカイ 3Way H型チェーンツール

航空機にも使用する軽くて丈夫な#7075アルミ材使用 520、525、530(50)、532専用

カラー ブルー、レッド、ガンメタ、シルバー
 ※作業には8ミリの六角レンチが必要で、クリップジョイントの取り付けにはラジオペンチが便利です。
 ※安全のためにセンタースタンドか、レーシングスタンドを必ず使用してください。
 ※作業前に、必ずチェーンオイル等のグリスをボルトに塗布して下さい。(作業がしやすくなります。)

部品名	入数	価格(税込)	部品名	入数	価格(税込)
H型本体	1	—	押さえピン F	1	¥110
カットボルト(10mm) A	2	¥341	圧入ボルト(8mm) G	1	¥473
カットボルト(10mm) B	1	¥374	カシメボルト(10mm) J	2	¥429
セットボルト(10mm) C	2	¥341	本体用ハンドル(8mm) K	1	¥363
アウターガイドピン N	2	¥605	カシメゲージ M	1	¥143
インナーガイド E	1	¥165			

◎補修部品は別売りで注文できます。◎表の値段はバラ1個の価格になります。

この工具一つで、
3つの作業ができる!

①チェーンをカットする



②チェーンをつなぐ

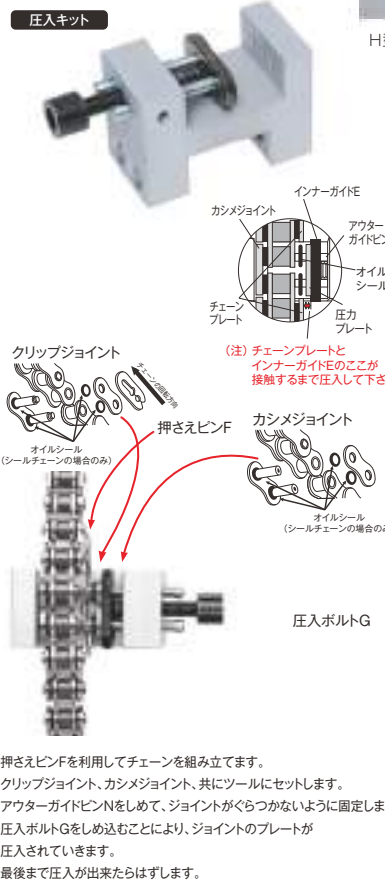

③ジョイントをかきめる

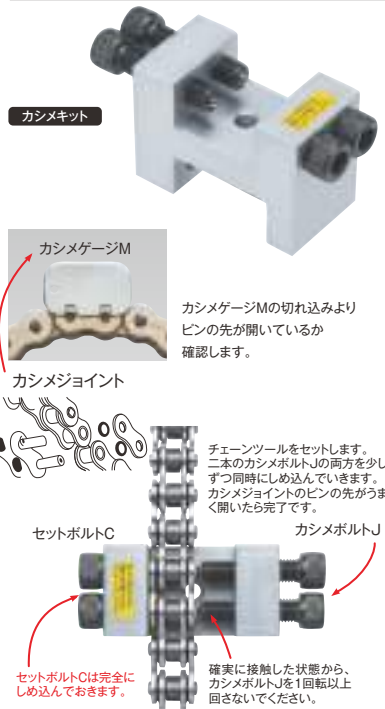

ミニチェーンカッター

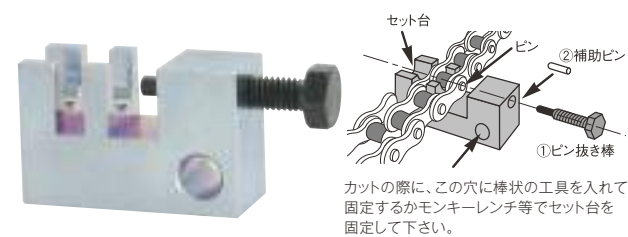

セット台
 ①ピン抜き棒
 ②補助ピン
 カットの際に、この穴に棒状の工具を入れて固定するかモンキーレンチ等でセット台を固定して下さい。

電動エアポンプ



大容量! 電動空気入れ
NP-D26 電動エアポンプ
 ¥8,800 [税込]

バッテリー容量: 4000mAh
 最大圧力: 150psi
 稼働時間: 18~20分
 充電時間: 2~3時間

NEW MODEL

- 【セット内容】
- 電動エアポンプ本体・1個
 - 英式バルブホースアタッチメント・1本
 - アダプター・3個
 - 充電ケーブル・1個
 - 取扱説明書(保証書) ・巾着袋・1枚

低コストでハイパフォーマンス ナンカイオリジナル工具



NT-0001 ナンカイ プーリーホルダー
 ¥4,730 [税込]

- φ60mm~φ120mmに対応。
- プーリー、フライホイール、クラッチアウター及びカートリッジタイプのフィルター等の交換に使用できます。

NT-0002 ナンカイ ユニバーサルホルダー
 ¥4,070 [税込]

- ピンサイズ: 5mm / 9mm
- ピン間隔: 22mm ~ 200mm
- フライホイール、プーリー等の交換に使用できます。

NT-0003 ナンカイ フライホイールプーラー
 ¥5,280 [税込]

- 適合ネジサイズ: M10×1.25R, M14×1.5R, M16×1.5R, M18×1.5R, M24×1.0R, M27×1.0L (R=右ネジ, L=左ネジ)



2WAYエアポンプ



2wayアクション
 押し引いても空気が入る!
NP-02L 2WAYエアポンプ
 (ホースアダプター付)
 ¥2,520 [税込]

- [全長] 300mm [重量] 62g
- アルミ合金ボディで小型、軽量コンパクトサイズ。
- 空気を入れやすいホースアダプターが付いて、らくらくポンピング。
- オートバイ、自転車の2形状に対応。

握りやすい
 180°回転する
 グリップエンドで
 使いやすい抜き群!



エアゲージ



NEW MODEL

口金360°回転可能
 日常点検に空気圧測定!

NP-G01 エアゲージ
 ¥3,950 [税込]

- 410Kpa
- 米国規格協会B40.1 クラスB取得
- ホース部分は外側ステンレス。内側ラバー。

ポケットエアポンプ

充填容量UP!



超小型
 超軽量

コンパクトなポケットサイズ
NP-82 ポケットエアポンプ
 ¥1,980 [税込]

- [全長] 縮小時170mm、伸長時370mm
- [重量] 141g
- 超小型、超軽量ポケットサイズ。
- ホースが伸びるので大変空気が入れやすい。
- オートバイ(米式バルブ)、自転車(仏式バルブ)の2形状に対応。

NT-0004 ナンカイ クラッチコンプレッションツールA
 ¥5,280 [税込]

- φ125mmに対応。
- スクーターのクラッチセンタースプリングの交換に使用できます。

NT-0005 ナンカイ ユニバーサルホルダー ホンダ用
 ¥4,730 [税込]

- ホンダ 原付スクーターに適合
- 固定歯の間隔: 69~125mmまで調節可(固定歯同士間)
- 間隔固定用ロックボルト付

NT-0011 ナンカイ タイヤレバー
 ¥2,420 [税込]

- 全長: 280mm ヘラ部幅: 25mm

NT-0013 ナンカイ スプリングフック
 ¥1,100 [税込]

- 全長: 165mm ハンドル長さ: 80mm
- ※2023年4月1日価格改定後の金額を表示しています。

プリセット型、締め付け作業に

NP-0014 精密トルクレンチ ¥12,100 [税込]
 カラー: シルバー [全長] 270mm [重量] 800g (トルク範囲) 6~30N・m (約0.6~3.0kgf・m)
 ☆独自のプリセット機構により測定 ☆専用ケース付き
 ・ボルト、ナットを適正トルクで締め付けるためのトルクレンチ。
 ・測定工具の中では、非常に使用頻度が高いトルクレンチです。
 ・使用中の設定値のズレを防止する「設定値ロック機構」付き。・差込角: 3/8 (9.5sq)

NANKAI ORIGINAL SIDE STAND SERIES オリジナルサイドスタンドシリーズ

便利なスクーターのフットワークをさらに向上!サイドスタンドの決定版!!

各車種別専用設計で取り付けに必要なステーやボルト類、そして説明書がすべてセットされているからだれにでも簡単に取り付けOK。



強度も十分。



SUZUKI

品番	適合車種	価格(税込)	メーカー名称	型式/フレームNo.	摘要
NNK-503	シュート	¥ 5,720	CP50C-2S2	CA14B	
NNK-504	ラフスリー	¥ 5,720	CX50D	CA15A	
NNK-505	NEW麗	¥ 5,720			田圃取付不可
NNK-508	アドレス	¥ 5,830	AF50ZZ AD50T.K.LK	CA10B CA10A	チェーン EX セパボーツZZ
NNK-511	セピア	¥ 5,720	AF50ZZ AF50MM.L.N	CA10B CA10A	セパボーツZZ セパボーツZZ (NK-509)
NNK-512	アドレスV AG50	¥ 5,720	AG50M	CA10A-100~	
NNK-513	アドレスV AG100	¥ 5,720	CE11A	CE11A-100~	
NNK-514	セピアA.50	¥ 5,720	AJ50S	CA10A.R	95/4 6.8PS
NNK-515	セピアA.50ZZ	¥ 5,720	AJ50ZZ	CA10C-1001177	7.2PS
NNK-516	レッツ	¥ 5,940	ASSO-AZ50T AZ50GT	CA10A CA10B	96/2~97 6.8PS プラケット無し
NNK-517	アドレス50	¥ 3,830	UG50W.SW	CA10A	6.3PS プラケット付き
NNK-518	アドレス110	¥ 3,830	CF11A	CA10A	6.3PS プラケット付き
NNK-519	ウェルテ レッツII	¥ 4,180	UR50W.Y.KI AZ50W.Y	CA10A CA10A	6.3PS プラケット付き 30km/h以上100km/h以上
	レッツII S-L		AZ50W.YUX UYJDK2-3	CA10A CA10B	6.3PS プラケット付き
NNK-520	ZZスーパー	¥ 4,400	AZ50R.RY.RK2-3	CA10B	7.2PS プラケット付き
NNK-521	チョイノリ	¥ 5,280	X5K3.X5DBK3	BA-CZ41A	セル無し、セル付き
NNK-522	4サイクルハーティ50	¥ 7,480	NEWFB50 17インチ	BA41A	
NNK-524	141cc4サイクルハーティ50	¥ 7,480	FB50KS.DKS90K1	BA42A	
NNK-525	アドレスV125	¥ 6,050	UZ125K5 UZ50K6	CF46A CA42A-44A	4サイクル-G
NNK-526	レッツ744G	¥ 5,720	CA41A-43A	CA47A	ハレット/ハスケット共通
NNK-527	151ccツグG	¥ 5,720	UZ50GL5	CA44A 151~	
NNK-528	151ccアドレスV50	¥ 5,720	UZ50XL5	CA48A 151~	

注) レッツIIとレッツIIは、2品番に対応します。サイドスタンドを取り付ける前に確認して下さい。
NNK-516 車体にプラケットが無い車種、NNK-519 車体にプラケットが付いている車種。

YAMAHA

品番	適合車種	価格(税込)	メーカー名称	型式/フレームNo.	摘要
NNK-201	サリアン	¥ 4,840		2T4-000~	
NNK-203	パッパ	¥ 4,840	SA50	2T4-000~	チェーン共通
NNK-206	ジョグ	¥ 4,840	GE50	2T4-000~	チェーン共通
NNK-207	ジョグ	¥ 4,840	GE50	54V.S5T.JK1	2GM
NNK-142	メイト V50/90	¥ 6,930	NEW/W-II	本機パイプ径 21.7mm	ニューメイト 不可
NNK-210	シュート	¥ 5,280	CH50E	53L.55E	
NNK-211	トライ	¥ 5,280	CP50.E	53W	
NNK-212	ホクケン	¥ 5,280	CQ50.E	1HV	
NNK-213	ミント	¥ 5,500	SH50ES	1YU.3HK.3PU	
NNK-214	ニケル	¥ 4,950	CK50E	1YT.350~	
NNK-215	NEWジョグ	¥ 4,620	CG50E.CG80Z	2JA.100~2XX1	スポーツ50.80共通
NNK-217	チャンクX	¥ 4,730	CX50	3FC.000~	CG50Z
NNK-218	メイトインジョグ	¥ 5,500	CY50.CY90	C.63E.メイト/セグ.3PS	スチール50.90-KJ.B
NNK-219	アックス50.90	¥ 4,620	YA50	3VP	90.8.5PS
NNK-220	メイトインジョグYG50	¥ 5,720	YG50	3YK.3YJ~	7PS.3YK.2
NNK-221	ジョグボシェ	¥ 5,500	CY50H	3KJA-3KJ	ジョグボシェタイプ
NNK-222	スーパージョグZ	¥ 5,720	YG50Z	3YK4	PM.97.5 7PS
NNK-223	アリア	¥ 5,830	YJ50S.EX	SA11J	キーロック付
	アリアII		SPS	4J.P	7.2PS共通
NNK-224	アリアII	¥ 5,830	YGS0ZR	4J.PA	排ガス規制適合車
	アリアII		YGS0ZR	3YK	排ガス規制適合車
NNK-225	スーパージョグZ	¥ 5,830	SBM1.2	SA13J	7.2PS
	スーパージョグZ		YV50.YV50C	SA01J	排ガス規制適合車
NNK-226	ジョグZII	¥ 5,720	YV50Z	SA04J	6.8PS.7.2PS共通
	ジョグZII		CY50H	3KJC-3KJE	U&P字ロック収納式
NNK-227	ジョグZII	¥ 6,270	YJ50R	A-SA1J.3KJ	6.3PS共通
	ジョグZII		YV50R	BB-SA10J	排ガス規制適合車
NNK-228	クラッドアックス100	¥ 4,400	YA100	5FA1.S301J	排ガス規制適合車
	クラッドアックス100		YA100W	5FA2.SB06J	プラケット付き
NNK-229	新ボシェ	¥ 5,830	YV50H	5GD.SA06J	排ガス規制適合車
	新ボシェ		YV50Z	SA12J	排ガス規制適合車
NNK-230	リモンジョグZ	¥ 5,830	CV50	5KN	
	リモンジョグZ		CV50R	SA16J	エボリューション
NNK-231	ジョグC	¥ 5,940	CV50A	5PT	SWB.55W4
	ジョグC		CV50AJR3	BB-SA16J	
NNK-233	パッシングジョグ	¥ 5,940	YL50	YL50	05~ モデル取付不可
	パッシングジョグ		YL50XCJ5	BB-SA24J	03.04 モデル取付不可

注) プラケット付フレームにスタンド取り付け用プラケットのある車種。

YAMAHA

品番	適合車種	価格(税込)	メーカー名称	型式/フレームNo.	摘要
NNK-234	VOX XF50	¥ 6,050	A308E	SA31J	水冷・4ストローク
NNK-235	07 ジョグ	¥ 4,400	CE50 J.BH	SA.36J-39J	4サイクル共通
NNK-236	アックス トリート 125	¥ 4,510	XG125XAJ.E9	SE53J	

HONDA

品番	適合車種	価格(税込)	メーカー名称	型式/フレームNo.	摘要
NNK-102	リードF50.50S.80	¥ 5,720	NS-50.ND50	AB-07.100~	フルマーク
NNK-104	タクト (E)	¥ 5,500			NP50 AB14
NNK-110	タクティ	¥ 5,500	NK50D	AB-19	フルマーク/クレージュ
NNK-111	新タクト	¥ 5,720	NE.NB50	AB-07	
NNK-113	リードF50	¥ 5,720	NZ50MD	AF-03	
NNK-115	ポカ	¥ 5,500	CK50MSD	AF-04	
NNK-116	イブ	¥ 5,500	NQ.NT50	AF-06	イブスマイル共通
NNK-117	フラッシュ	¥ 5,500	FX50MD.MSD	AB-19.200~	
NNK-118	ピート	¥ 5,720	FC50MD	AF-07	
NNK-119	カブ C-50/90	¥ 5,940	NEW/V-I	本機パイプ径 17.3mm	スーパーカブ100
NNK-120	スーパーカブ	¥ 5,500	NE50E-G	AF-09	プラスチック トラウトタクト共通
NNK-121	リードF50SS	¥ 5,720	NH50.MDE.MSE	AF-10	リードF50SS共通
NNK-123	イブバックス	¥ 5,500	SD50F-H	AF-14	
NNK-125	DJ-1RL	¥ 5,720	SE50MSH.YB	AF-12.19	DJ1RR共通
NNK-126	タクトイブ	¥ 5,720	CN50G	AF-13	
NNK-127	メイトインタクト	¥ 5,720	SA50MH.I-2.YA.MJ	AF-16	フルマーク
NNK-128	メイトインバル	¥ 5,170	SB50.H.MH.MJ	AF-17	
NNK-129	ディオ	¥ 5,500	SK50J-L	AF-18.25	ディオスポーツ共通
NNK-131	ハルクスクラブ	¥ 5,720	SG50MJ	AF-14	
NNK-133	スタッドアップタクト	¥ 5,940	SZ50MK.MN	AF-24	ベーンタクト共通
NNK-135	スーパーディオ2	¥ 5,720	SK50MM.MN.MP	AF-27.28	SR.XR.IVはプロド用 MP共通
NNK-136	ジョルノ	¥ 5,940	SN50R	AF24	
NNK-137	ニューリード50.90	¥ 5,940	NH50MJ.MN.MP	AF20	
NNK-138	ライファアタクト	¥ 5,720	SZ50	AF31 タクトS AF30	
NNK-139	電動式ライファアタクト	¥ 6,270	SZ50-P3	AF-30	
NNK-140	ライファディオ	¥ 6,050	SK50MY.MR	BB-AF35 (5.6PS)	
	ライファディオ		SK50MY.MS	A-AF34 (5.7PS)	SR.ZS.ST.XZ.J
NNK-141	ライファディオ	¥ 6,050	SK50MY.MT	AF-34 (7.0PS)	排ガス規制適合車
	ライファディオ		SK50MY.MV	AF-35 (7.2PS)	
NNK-142	ライファディオ	¥ 6,050	SK50MY.MW	BB-AF35 (6.9PS)	
	ライファディオ		SK50MY.MM	BB-AF34	車番3000001~
NNK-143	キャビナ	¥ 6,820	SCX60R.2S-3	A-AF33 (50)	スタンドアップ取付不可
	ブロード		SCX90R.S-3	A-HF06 (90)	フロント50mm厚
NNK-144	カブ ホンダC-50/90	¥ 6,930	NEW/V-I	Uクランプ/パイプ	スーパーカブ100不可
	カブ ヤマハV-50/80		NEW/V-I	オン改良	プラスチック750不可 タクトメイト不可 ニューメイト不可
NNK-145	ディオ	¥ 6,160	SK50V.VI.SK50W.YA	AF27-SK50X/II	5.6PSタイプ
NNK-146	リトルCUB	¥ 6,930	CS0LV	BA-AA01	リード100.50共通
NNK-148	NEWリード100.50	¥ 6,820	NH100W.X.1	BDJF08(100)9.3PS	排ガス規制適合車
	NEWリード100.50		NH100W.X.1	BB-AF48 (50) 5.9PS	排ガス規制適合車
NNK-149	NEWタクト	¥ 6,820	SZ50W-J.X-J.YC	AF51 (5.2PS)	スタンドアップ取付不可
NNK-150	ジュリオ	¥ 6,820	NTS50W.X.Y	BB-AF52 (5.1PS)	排ガス規制適合車
NNK-151	ジョルノ クレア	¥ 6,820	CHX50X	BA-AF54 (4.8PS)	排ガス規制適合車
NNK-152	ジョルノ カブ	¥ 6,490	SNC50X	BA-AF53 (3.9PS)	排ガス規制適合車
NNK-154	クリアスーパー	¥ 6,930	CHF501	BA-AF55	排ガス規制適合車
	スマートディオ		SKX501-506	BA-AF56	限定パイプ仕様
NNK-155	クリアスーパー	¥ 6,820	CHF501	BA-AF55	
NNK-156	スマートディオ Z4	¥ 7,150	SKX50S4	BA-AF57 (PGM-FI)	AF63 インジェクション
NNK-157	スーパ	¥ 7,150	NPS501	BA-AF58	
NNK-158	パイオ	¥ 7,150	NPC50Z	AF59	
NNK-159	トクティ	¥ 4,400	NV550-NFS50	AF61-AF67	NV550.NFS50共通
NNK-159	スーパー100	¥ 6,710	SCR100WH3J	JF13	
NNK-160	NEWディオ	¥ 4,950	NSK50S.H4	AF62-AF68	チェスター共通
NNK-161	リード110	¥ 5,940	NH110-WHBJ	JF19	
NNK-162	スーパーカブ110	¥ 7,480	C110BN9	JA07	車番3000001~
NNK-163	リード110EX	¥ 4,730	JF19E		プラケット付
NNK-164	ディオ110	¥ 4,730	JF31		車番1000001~
NNK-165	スーパーカブ750/110	¥ 7,480	NBC110WHs	AA04-100~	中国生産モデル
	スーパーカブ750/110		NBC110C.BNC	JA10-100~	
NNK-166	タクト15タクトジョルノ	¥ 6,270	NX50.NC73F.NCWS0G	AF74.AF75.15.1~.AF77.15.11~	

*印は、スタンドの足部の色は、ブラックです。その他は、メッキ色となります。

NANKAI ORIGINAL STAIN REMOVER

用途に合わせて3タイプ SP SERIES サビ除去剤SPシリーズ (鉄サビ専用)

実績あるプロ用 (業務用) をライダー用に少容量で販売!



オートバイタンクの錆を簡単、確実に除去!
1011 タンクSP [1L]
¥2,772 [税込]

タンクSPは強酸、毒劇物を使用していない安全配合です。鉄の赤錆のみに働き、確実に除去するために4~5日漬けでも鉄の素地を痛めません。塗装やゴムパッキン、プラスチックにも安全で、作業の際も安心です。錆を除去する際の化学反応の匂いもありません。錆除去後は、防錆効果があります。廃棄は固形物を濾過後、多量の水水道で薄めながら生活排水してください。

小さなパーツ用の小容量タイプ。
1012 パーツSP液状 [250ml]
¥1,397 [税込]

ボルト、ナット、ネジ等の部品はパーツSPをプラスチックの容器に水道水で2~3倍に希釈して使用してください。錆除去反応時の臭い、有害ガスの発生が有りません。歯ブラシ等を併用すると効果的です。錆を除去後も防錆効果があります。

浸けられないものには、塗って使う。
1013 パーツSPゼリー状 [250ml]
¥1,397 [税込]

側面や、部分的に使用する場合は、パーツSPゼリー状を使用してください。高粘度のため、垂れが少なく、プラスチック、ゴム等にも安全です。付属のヘラでこすり取ってください。こすり取れない部分や底面は塗布後に垂れないようビニールやラップで覆って数時間放置して下さい。

洗車クリーナー系

20010
ナンカイ SPオートバイシャンプー [1L]
¥1,111 [税込]

• これ1本で、約50回洗える超濃縮タイプ。

2001S
ナンカイ SPオートバイシャンプー [250ml]
¥594 [税込]

• 手軽に洗車。250mlミニボトル。

SPオートバイシャンプーは、親水剤配合の効果で、汚れを素早く落とします。メッキ、塗装、プラスチックやゴム等のパーツに使用できる二輪車専用の洗浄剤です。オレンジエッセンス配合でマイルドな香り。SPオートバイシャンプーは泡立ち、泡切れが良く、安全かつスピーディーに汚れを落とします。ブレーキダストやグリース汚れ等に効果を発揮します。

お手入れ用品

101400
ナンカイ SPミラークロス (4枚入り)
¥220 [税込]

• 雨水によるセルフクリーニングで汚れを防止!
• 持続性バツグン!!
• ガラス製バイクミラー用
※ プラスチック (コート) ミラーやシールドには使用できません。
サイズ: 130×100mm

超親水効果でバイクミラーの水溜り着や曇りを防止!

使用前

使用後

除菌・消臭

ツーリング先での衛生対策に!
ナンカイ シュレクワイック徹底除菌
SYUF002 ¥1,100 [税込]
[内容量] 100ml (フィンガースプレーボトル)

ナンカイ シュレクワイック徹底除菌
SYUF004 ¥2,200 [税込]
[内容量] 350ml (ガンスプレーボトル)
[成分] 安定型次亜塩素酸ナトリウム
純水 (弱アルカリ性)
・ニオイの元となるウイルス・菌を徹底除菌。今すぐ消したニオイを即効除菌・消臭。

効果長持ち新品時や洗濯後に!
ナンカイ シュレクワイック分解消臭
SYUF001 ¥1,100 [税込]
[内容量] 100ml (フィンガースプレーボトル)

ナンカイ シュレクワイック分解消臭
SYUF003 ¥2,200 [税込]
[内容量] 350ml (ガンスプレーボトル)
[成分] イオン化塩物ミネラル
純水 (弱酸性)
・イオンのバリヤを形成し除菌・消臭効果が持続。定期的に使用すればニオイや菌が付きにくくなる。

パンク急修補修材

補修も予防もこれ一本!

slime

チューブシーラント (チューブタイヤ用)
タイヤシーラント (チューブレス用)
各¥1,716 [税込] 8oz (237ml)
各¥3,080 [税込] 16oz (473ml)

• この商品は、タイヤに刺さった異物 (クギやビス等) によるエア漏れ等の走行不能を防ぐ「応急補修材」です。
• この商品は水溶性の為、水で洗い流し水分をふきとることで通常の恒久修理が可能です。
• 有害物質を含まず、スチールやアルミホイール、TPMSセンサー等への攻撃性がない為、安心してご使用いただけます。

グリース

SP01
ナンカイ SPグリースセラミック [10g]
¥550 [税込]

通常のグリースのベースとなるリチウム石鹸にセラミック (ボロンナイトライド) を配合して極圧性を高めています。外観的には乳白色のため、汚れが目立ちません。耐摩耗性に優れています。
(用途) ウェイトローラー、輪受け、各種ベアリング等に使用できます。

SP02
ナンカイ SPグリースシリコン [10g]
¥550 [税込]

温度特性に優れたシリコンは広範囲 (-50℃~+180℃) で使用できます。外観的には半透明のため汚れが目立ちません。
(用途) 電装部、Oリング、オイルシール等のゴム、パッキ

SIZE GUIDE サイズガイド

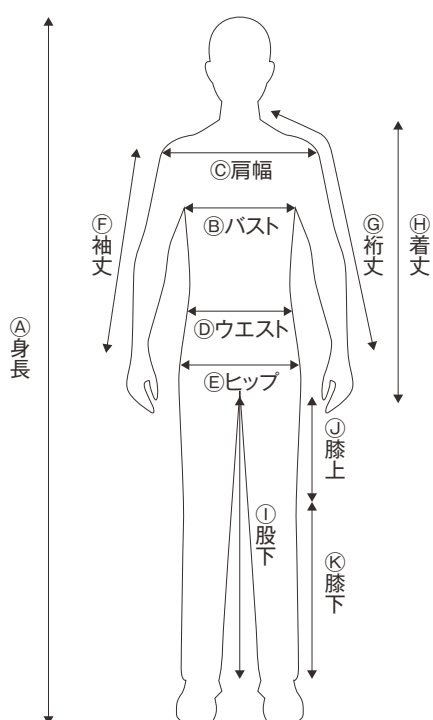

RIDING WEAR

サイズ	⑧バスト	⑩ウエスト	①肩幅	②袖丈	③着丈
M	112	98	86	86	66
L	116	102	88	88	67
LL	120	106	90	90	68
XL	124	110	90	90	69
XXL	128	114	92	92	70
WS	96	84	83.5	62	
WM	100	88	85	63	
WL	104	92	86.5	64	

サイズ	⑧バスト	⑩ウエスト	①肩幅	②袖丈	③着丈
M	122	112	88	88	72
L	126	118	91	91	74
LL	130	122	94	94	76
XL	134	126	97	97	78
WM	114	108	82	67	
WL	118	112	84.5	69	

サイズ	⑧バスト	⑩ウエスト	①肩幅	②袖丈	③着丈
M	107	101	87	87	72
L	111	105	90	90	74
LL	115	109	93	93	76
XL	119	113	96	96	78
LB	115	109	90	90	74
LLB	119	113	93	93	76
XLB	123	117	96	96	78
WM	100	94	83	66	
WL	104	98	86	68	

サイズ	⑧バスト	⑩ウエスト	①肩幅	②袖丈	③着丈
M	108	108	83	80	74
L	112	112	86	83	77
LL	116	116	89	86	80
XL	120	120	93	89	83
XXL	124	124	93	89	83
WS	96	96	74	71	65
WM	100	100	77	74	68
WL	104	104	80	77	71

サイズ	⑩ウエスト	①ヒップ	②股下
M	76	89	80
L	80	93	82
LL	84	97	84
XL	88	101	85
XXL	92	105	85
WS	66	86	74
WM	70	90	76
WL	74	94	78

サイズ	⑩ウエスト	①ヒップ	②股下
S	87	104	79
M	91	108	81
L	95	112	83
LL	99	116	85
XL	103	120	87
MB	99	116	79
LB	103	120	81
LLB	107	124	83
XLB	111	128	85
WM	78	94	73
WL	82	98	75

サイズ	⑧バスト	⑩ウエスト	①肩幅	②袖丈	③着丈
M	112	109	41		64
L	116	113	43		65
LL	120	117	45		66
XL	124	121	47		67

サイズ	⑧バスト	⑩ウエスト	①肩幅	②袖丈	③着丈
M	114	112	49	64	68
L	118	116	51	66	70
LL	122	120	53	68	72
XL	126	124	55	70	74
WM	109	107	48	63	63
WL	113	111	50	65	65

サイズ	⑧バスト	⑩ウエスト	①肩幅	②袖丈	③着丈
M	104	99	86.5	66	
L	108	103	89.5	68	
LL	112	107	92.5	70	
XL	116	111	95.5	72	
LB	112	107	89.5	68	
LLB	116	111	92.5	70	
XLB	120	115	95.5	72	
WM	97	92	82.5	61	
WL	101	96	85.5	63	

LEATHER WEAR

サイズ	⑧バスト	⑩ウエスト	①肩幅	②袖丈	③着丈
M	104	98	47	59	64
L	108	102	48	60	65
LL	112	106	49	61	66
XL	116	110	50	62	67
MB	112	105	49	59	64
LB	116	109	50	60	65
LLB	120	113	51	61	66
XLB	124	117	52	62	67

サイズ	⑧バスト	⑩ウエスト	①肩幅	②袖丈	③着丈
M	112	94	50	57.5	60.5
L	116	88	51	59	62
LL	120	102	52	60.5	63.5
XL	124	105	53	62	65
MB	120	101	52	59	60.5
LB	124	105	53	60	62
LLB	128	109	54	61	63.5
XLB	132	113	55	62	65

サイズ	⑧バスト	⑩ウエスト	①肩幅	②袖丈	③着丈
M	104	98	47	59	64
L	108	102	48	60	65
LL	112	106	49	61	66
XL	116	110	50	62	67

TECHNO RIDER

サイズ	④身長	⑧バスト
M	165-170	87-95
L	170-175	90-98
LL	175-180	93-101
XL	180-185	96-104
WM	155-160	79-87
WL	160-165	82-90

サイズ	④身長	⑩ウエスト
M	165-170	72-80
L	170-175	75-83
LL	175-180	78-86
XL	180-185	81-89
WM	155-160	58-64
WL	160-165	62-68

サイズ	④身長	⑧バスト
M	165~170	87~95
L	170~175	90~98
LL	175~180	93~101
XL	180~185	96~104
WM	155~162	83~88
WL	160~167	87~92

サイズ	⑧バスト	⑩ウエスト	①肩幅	②袖丈	③着丈
M	114	99	53.5	57.5	59.5
L	118	103	55	59	61
LL	122	107	56.5	60.5	62.5
XL	126	111	58	62	64
MB	122	106	56	59	61
LB	126	110	57	60	62
LLB	130	114	58	61	63
XLB	134	118	59	62	64

サイズ	⑧バスト	⑩ウエスト	①肩幅	②袖丈	③着丈
S	94	88	38.5	57	55
M	98	92	39.5	58	56
L	102	96	40.5	59	57

サイズ	⑩ウエスト	①ヒップ	②股下
M	85	102	74.5
L	89	106	75.5
LL	93	110	76.5
XL	97	114	77.5

サイズ	④身長	⑧バスト
M	165-170	87-95
L	170-175	90-98
LL	175-180	93-101
XL	180-185	96-104
WM	155-160	79-87
WL	160-165	82-90

サイズ	④身長	⑩ウエスト
M	165-170	72-80
L	170-175	75-83
LL	175-180	78-86
XL	180-185	81-89
WM	155-160	58-64
WL	160-165	62-68

サイズ	④身長	⑧バスト
M	165~170	72~80
L	170~175	75~83
LL	175~180	78~86
XL	180~185	81~89
WM	155~162	66~71
WL	160~167	70~75

サイズ	⑩ウエスト	①ヒップ	②股下
M	80	102	87
L	84	106	87
LL	88	110	87
XL	92	114	87
MB	92	106	87
LB	96	110	87
LLB	100	114	87
XLB	104	118	87
WS	69	90	80
WM	74	94	80
WL	79	98	80

サイズ	⑩ウエスト	①ヒップ	②股下
M	80	98	72
L	84	102	73
LL	88	106	74
XL	92	110	75
MB	92	110	72
LB	96	114	73
LLB	100	118	74
XLB	104	122	75

サイズ	⑧バスト	⑩ウエスト	①肩幅	②袖丈	③着丈
S	80-88	109	50	80	65
M	88-96	113	52	82	67
L	96-104	117	54	84	69
LL	104-112	121	56	86	71
XL	108-116	125	58	88	73
XXL	112-120	129	60	90	75

サイズ	①上腕	②手首	サイズ	①上腕	②手首
S(LD)	18-24	10-16	S(LD)	18-24	10-16
M	22-28	14-20	M	22-28	14-20
L	28-34	20-26	L	28-34	20-26

サイズ	⑧バスト	⑩ウエスト	①袖丈	②着丈
M-L	88-104	76-94	81	62
LL-XL	104-112	93-101	83	64
LD-F	79-94	58-70	78	59

- 目安としての製品仕上がりサイズです。
- 仕上がり寸法とは実際に商品を見たときのサイズです。
- 同じサイズ記号でも、商品のデザインにより着用感が異なる場合があります。

RAIN WEAR

SDW-9107							
サイズ	⑧バスト	⑨袖丈	⑩着丈	⑪ウエスト	⑫ヒップ	⑬股下	バストサイズアップ
S	115	60	74	68-71	117	71	127
M	119	62	76	72-75	121	74	131
L	123	64	78	76-79	125	77	135
LL	127	66	80	80-83	129	80	139
XL	131	68	82	84-87	133	83	143
LB	135	70	78	88-91	137	77	147
LLB	139	72	80	92-95	141	80	151
XLB	143	74	82	96-99	145	83	155

SDW-9108			
サイズ	⑪ウエスト	⑫ヒップ	⑬股下
S	55-58	117	71
M	59-62	121	74
L	63-66	125	77
LL	67-70	129	80
XL	71-74	133	83
LB	75-78	137	77
LLB	79-82	141	80
XLB	83-86	145	83

SDW-9106							
サイズ	⑧バスト	⑨袖丈	⑩着丈	⑪ウエスト	⑫ヒップ	⑬股下	
S	122	60.5	72	55-58	117	71	
M	126	62.5	74	59-62	121	74	
L	130	64.5	76	63-66	125	77	
LL	134	66.5	78	67-70	129	80	
XL	138	68.5	80	71-74	133	83	
LB	142	64.5	76	75-78	137	77	
LLB	146	66.5	78	79-82	141	80	
XLB	150	68.5	80	83-86	145	83	

SDW-9105			
サイズ	⑧バスト	⑪ウエスト	⑩着丈
M-L	118	120	132
LL-XL	122	124	137
LD-F	110	112	127

ファルコシューズサイズ表

ユーロ	35	36	37	38	39	40	41	42	43	44	45	46	47	48
センチ	23.0	23.5	24.0	24.5	25.0	25.5	26.0	26.5	27.0	27.5	28.0	28.5	29.0	29.5

EURO SIZE

MARK GUIDE

マークガイド 製品についての用途や機能を、アイコンで表しています。



オールシーズン
オールシーズン、季節を選ばずに通年対応。



4月~10月
春から秋までの3シーズンに対応。



6月~10月
夏から秋までの2シーズンに対応。



6月~9月
夏から秋口まで対応。



豊富なサイズ
サイズを幅広く展開しているモデル。
Sから XLB に対応。



豊富なサイズ
サイズを幅広く展開しているモデル。
M から XLB に対応。



防水
防水機能を搭載し天候に左右されずライディングが可能。



防風
防風素材を使用し、走行風の侵入を軽減。



ストレッチ
伸縮性があり、どんなシーンでも動きやすい。ライディング時のフィット感も抜群。



バタつき防止
袖にバタつき防止機能を装備。締めることでプロテクターのフィット感も向上。



袖口調整
手首部分はサイズ調整可能。フィット感を向上。



アジャストベルト
アジャストベルトにより、幅広い体型や車種のポジションに対応。



ドローコード
ドローコードでフィット感を調節可能。



反射
反射素材を採用し、夜間の視認性を向上。



着脱インナー装備
着脱可能なインナーを標準装備。気温の変化に対応。



CEレベル1
CE規格のプロテクターを装備。



レディースモデル
レディースに対応。サイズ感やディテールに女性らしさをプラス。



スマホ対応
グローブを装着したままスマートフォンの操作が可能。



フローティング
ナックル部はフローティングマウント方式で、操作性を向上。



掌底プロテクター
掌底部にプロテクターを装備し、転倒などによるダメージを軽減。



ナックルヒートアシスト
オプション対応でナックルヒートアシストシステムを装着できる。



消臭
繊維に付着した汗などのイヤな臭いを消臭。

PROTECTOR GUIDE

標準装備・オプション装着可能プロテクターガイド

CHEST



SDP-C004 AIRTEC DC



SDP-C001 RAPTOR C



SDP-C002 HEXA HONEYCOMB D



SDP-YFC001 HILON



TW5530



TW5515

SHOULDER



SDP-S006 AIRTEC S



SDP-S001 HEX S



SDP-S002 HEX S



SDP-S003 HEXA S



SDP-S004 HEX PRO S



SDP-S005 HEX PRO S



SDP-YFS001



TW1530S

ELBOW&KNEE



SDP-EK006 AIRTEC EK



SDP-EK001 HEX EK



SDP-EK003 HEXA EK



SDP-EK002 HEX EK



SDP-EK005 HEX PRO



SDP-YFE001



TW3530E

BACK



SDP-B001 IMPACT CORE B LADY



SDP-B002 IMPACT CORE B



SDP-B003 IMPACT CORE PRO B LADY



SDP-B004 IMPACT CORE PRO B



SDP-YFB001



TW13030H

プロテクター適応モデル

SDW-4145 スーパーライトメッシュジャケット

OPTION PROTECTOR オプションプロテクター装着可能
TW1530S/TW3530E/TW5515/TW13030H
SDP-YFS001/SDP-YFE001/SDP-YFC001/SDP-YFB001

SDW-4146 スーパーライトメッシュベスト

OPTION PROTECTOR オプションプロテクター装着可能
TW5515/TW13030H SDP-YFC001/SDP-YFB001

SDW-4139 アクティブパーカージャケットII

STANDARD PROTECTOR プロテクター標準搭載モデル
TW1530S/TW3530E/TW5515/TW13030H
OPTION PROTECTOR オプションプロテクター装着可能
SDP-YFS001/SDP-YFE001/SDP-YFC001/SDP-YFB001
SDP-S001, S002/SDP-EK001/SDP-C001/SDP-B002, B001
SDP-S004, S005/SDP-EK005, EK002/SDP-B004, B003
SDP-S006/SDP-EK006/SDP-C004
SDP-S003/SDP-EK003/SDP-C002

SDW-4137 URBAN RIDEジャケット

STANDARD PROTECTOR プロテクター標準搭載モデル
TW1530S/TW3530E/TW5515/TW13030H
OPTION PROTECTOR オプションプロテクター装着可能
SDP-YFS001/SDP-YFE001/SDP-YFC001/SDP-YFB001
SDP-S001, S002/SDP-EK001/SDP-C001/SDP-B002, B001
SDP-S004, S005/SDP-EK005, EK002/SDP-B004, B003
SDP-S006/SDP-EK006/SDP-C004
SDP-S003/SDP-EK003/SDP-C002

SDW-4127 ソフトシェルオールシーズンジャケット

STANDARD PROTECTOR プロテクター標準搭載モデル
SDP-S001/SDP-EK001/SDP-C001/SDP-B002
OPTION PROTECTOR オプションプロテクター装着可能
SDP-S003/SDP-EK003/SDP-C002

SDW-3102 ストレートデニムパンツ

STANDARD PROTECTOR プロテクター標準搭載モデル
MEN'S SDP-EK005/LADIES SDP-EK002

SDW-3103 ライディングデニムパンツ

STANDARD PROTECTOR プロテクター標準搭載モデル
MEN'S SDP-EK005/LADIES SDP-EK002

SDW-4140 RIDEメッシュライディングパンツ

STANDARD PROTECTOR プロテクター標準搭載モデル
SDP-EK005

N.S.C. NANKAI SPEED SHOP CHAIN

北海道・東北地区

オートランド札幌(本店)	北海道札幌市厚別区厚別中央3条1-1-43	Tel. 011-892-3323
南海部品(仙台店)	宮城県仙台市宮城野区中野5-5-3	Tel. 022-786-1691
南海部品(福島店)	福島県郡山市菜根屋敷23-50	Tel. 024-921-0382

関東・信越地区

南海部品(宇都宮店)	栃木県宇都宮市駒生町799-1	Tel. 028-650-4001
南海部品(小山店)	栃木県小山市西城南3-1-11	Tel. 0285-31-2695
南海部品(太田店)	群馬県太田市新井町501-1	Tel. 0276-30-3491
南海部品(熊谷店)	埼玉県熊谷市広瀬496-1	Tel. 048-520-6029
南海部品(越谷店)	埼玉県越谷市谷中町2-58	Tel. 048-960-7600
南海部品(湾岸千葉店)	千葉県千葉市美浜区幸町2-24-1	Tel. 043-204-4800
南海部品(平塚店)	神奈川県平塚市東真土2-16-35	Tel. 0463-54-3010
新潟中央部品長岡店	新潟県長岡市要町1-6-3	Tel. 0258-36-3725
新潟中央部品新潟店	新潟県新潟市江南区東早通4-1-5	Tel. 025-381-0819
南海部品(上田店)	長野県上田市古里149-3(サンライズビル古里内)	Tel. 0268-27-5174

東海地区

南海部品(静岡中原店)	静岡県静岡市駿河区津島町3-20	Tel. 054-202-0258
南海部品(浜松店)	静岡県浜松市東区和田町847	Tel. 053-463-0111
南海部品(豊橋店)	愛知県豊橋市大村町字高之城5	Tel. 0532-55-5229
スピードショップ・東洋	愛知県一宮市下川田町5-10-1	Tel. 0586-72-8158
南海部品(鈴鹿カーキョード店)	三重県鈴鹿市住吉町6533-12	Tel. 059-378-6673

京都・滋賀地区

南海部品(守山店)	滋賀県守山市水保町2221-1	Tel. 077-585-8155
坪井部品	京都府京都市右京区西院高田町16-2	Tel. 075-311-5789
久木パーツ(綾部店)	京都府綾部市駅前通り37	Tel. 0773-42-0123

奈良・和歌山地区

オートランドGT桜井	奈良県桜井市東新堂351-1	Tel. 0744-43-6566
南海部品(和歌山店)	和歌山県和歌山市寄合町13	Tel. 073-431-5336

大阪地区

南海部品(富田林店)	大阪府富田林市寿町3-6-21	Tel. 0721-24-1772
南海部品(藤井寺店)	大阪府藤井寺市沢田1-31-16	Tel. 072-953-3113
森本部品	大阪府大阪市東住吉区杭全8-1-23	Tel. 06-6714-6600
南海部品(城北店)	大阪府大阪市旭区中宮4-2-4	Tel. 06-6955-3388
南海部品(箕面店)	大阪府箕面市萱野1-8-2	Tel. 072-722-5353
南海部品(本店)	大阪府大阪市北区曾根崎新地2-3-10	Tel. 06-6344-1588

兵庫地区

南海部品(尼崎店)	兵庫県尼崎市大島1-24-49	Tel. 06-6418-7341
南海部品(淡路店)	兵庫県洲本市桑間576-2	Tel. 0799-24-1011

中国地区

スピードショップ・ルート30	岡山県岡山市南区芳泉2-17-31	Tel. 086-241-5633
ライドオン岡山	岡山県岡山市中区古京町2-6-8	Tel. 086-272-7362
相原部品	岡山県倉敷市玉島中央町1-4-13	Tel. 086-522-5127
カーショップ・レッド	山口県宇部市浜町2-1-41	Tel. 0836-33-7121

四国地区

南海部品(徳島店)	徳島県徳島市川内町平石流通団地36	Tel. 088-678-7103
南海部品(愛媛店)	愛媛県松山市朝美2-4-22	Tel. 089-925-3345
南海部品(高知南店)	高知県高知市萩市1-2-15	[2022年5月オープン予定]

九州・沖縄地区

南海部品(北九州店)	福岡県北九州市小倉南区津田1-2-12	Tel. 093-472-2112
南海部品(黒崎店)	福岡県北九州市八幡西区幸神1-10-29	Tel. 093-621-6060
南海部品(久留米小森野店)	福岡県久留米市小森野1-6-1	Tel. 0942-40-5761
南海部品(長崎店)	長崎県長崎市巾着町1182-1	Tel. 095-839-4479
神吉商会	長崎県佐世保市松浦町1-8	Tel. 0956-23-6166
南海部品(宮崎店)	宮崎県宮崎市橋通り東4-4-28	Tel. 0985-24-4425
南海部品(鹿児島店)	鹿児島県鹿児島市東開町4-111	Tel. 099-210-1117
南海部品(沖縄店)	沖縄県那覇市天久794-10	Tel. 098-863-1184



YouTube
NANKAI Youtube Channel

NANKAI OFFICIAL SNS



Facebook



Twitter



Instagram



LINE

南海部品株式会社



Always Riders at Heart
www.nankaibuhin.co.jp

〒530-0002 大阪市北区曾根崎新地2-6-28 Tel.06-6344-1581(代)

NANKAI WEB CATALOG SITE <https://www.nankaibuhin.co.jp/catalogs/>

